

# CitoPress-15/-30

## Manual de utilizare

Traducerea instrucțiunilor originale.



Cuprins	Pagina
Destinația utilizării .....	<b>3</b>
Precauții de siguranță .....	<b>5</b>
<b>Ghid de utilizare .....</b>	<b>9</b>
<b>Ghid de referință .....</b>	<b>66</b>
<b>Anexă:.....</b>	<b>115</b>
<b>Listă de verificare înainte de instalare.....</b>	<b>115</b>
<b>Declarație de conformitate .....</b>	<b>121</b>

## Destinația utilizării

Pentru înglobarea materialografică profesională la cald a materialelor în vederea inspectării materialografice suplimentare, mașina trebuie utilizată doar de către personalul calificat/instruit. Mașina este concepută exclusiv pentru a fi utilizată cu consumabilele Struers special proiectate pentru acest scop și pentru acest tip de mașină.

Mașina este destinată utilizării într-un mediu de lucru profesional (de ex. un laborator materialografic).

### **Nu utilizați mașina pentru:**

Înglobarea la cald a altor materiale decât materialele solide adecvate pentru studiile materialografice. Mașina nu trebuie utilizată pentru niciun tip de material exploziv și/sau inflamabil sau pentru materialele care nu sunt stabile în timpul încălzirii și al aplicării presiunii.

### **Modele:**

CitoPress-15/-30



#### **NOTĂ:**

CITIȚI cu atenție manualul de instrucțiuni înainte de utilizare. Păstrați o copie a manualului într-un loc accesibil, pentru consultarea ulterioară.

---

În cazul în care aveți întrebări tehnice sau atunci când comandați piese de schimb, menționați întotdeauna *numărul de serie* și *tensiunea/frecvența*. Numărul de serie și tensiunea sunt înscrise pe plăcuța de identificare a mașinii. De asemenea, am putea avea nevoie de *data* și *nr. articolului* din manual. Aceste informații sunt disponibile pe capacul frontal.

Următoarele restricții trebuie respectate, deoarece încălcarea acestora poate conduce la anularea obligațiilor legale ale Struers.  
**Manuale de utilizare:** Manualul de utilizare Struers poate fi folosit doar în legătură cu echipamentul Struers care face obiectul manualului de utilizare.

Struers nu își asumă răspunderea pentru erorile cuprinse în textul/ilustrațiile manualului. Informațiile din acest manual pot fi modificate fără notificare prealabilă. Este posibil ca în manual să se menționeze accesorii și componente care nu sunt incluse în versiunea echipamentului livrat.

Conținutul acestui manual constituie proprietatea Struers.  
Se interzice reproducerea oricărei secțiuni a acestui manual fără permisiunea scrisă a Struers.

Toate drepturile rezervate. © Struers 2023.

**Struers**  
Pederstrupvej 84  
DK 2750 Ballerup  
Danemarca  
Telefon +45 44 600 800  
Fax +45 44 600 801

---



## CitoPress-15/-30 Precauții de siguranță<sup>1</sup>

### Citiți cu atenție înainte de utilizare

1. Ignorarea acestor informații și manipularea incorectă a echipamentului poate conduce la vătămări corporale grave și la daune materiale.
2. Mașina trebuie instalată în conformitate cu reglementările de siguranță locale. Toate funcțiile mașinii și orice echipamente conectate trebuie să se afle în stare bună de funcționare.
3. Operatorul (operatorii) trebuie să citească secțiunile Siguranță și Ghid de utilizare ale acestui manual și secțiunile relevante ale manualelor oricăror echipamente și accesorii conectate. Operatorul (operatorii) trebuie să citească Instrucțiunile de utilizare și, dacă este cazul, fișele cu date de securitate ale consumabilelor folosite.
4. Această mașină trebuie utilizată și întreținută doar de către personalul calificat/instruit.
5. Mașina trebuie să fie așezată pe o masă de lucru plană, care este suficient de rezistentă pentru a susține greutatea acesteia și la o înălțime corespunzătoare.
6. Asigurați-vă că tensiunea efectivă corespunde tensiunii menționate în partea din spate a mașinii și pe unitatea de încălzire/răcire. Mașina trebuie să fie legată la pământ.
7. Deconectați mașina de la sursa de alimentare cu energie electrică înainte de orice lucrări de service.
8. În timpul montării sau demontării unității de înglobare, deconectați mașina de la sursa de alimentare cu energie electrică și de la sursa de alimentare cu apă.
9. Asigurați-vă că racordurile de apă sunt montate corect și că nu prezintă scurgeri. Sursa de alimentare cu apă trebuie să fie pornită atunci când mașina este în curs de utilizare. Opriți sursa de alimentare cu apă dacă nu se vor efectua lucrări o perioadă mai îndelungată.
10. În timpul funcționării, apa de răcire de la țeava de evacuare a apei va fi **foarte fierbinte**. Asigurați-vă că nu puteți intra în contact cu apa de răcire.
11. Asigurați-vă că furtunul de evacuare este atașat ferm la sistemul de evacuare a apei.
12. Utilizați doar apă (sau apă cu aditivi Struers) ca mediu de răcire.

---

<sup>1</sup> Din Fișa cu instrucțiuni de siguranță, revizia B

13. Asigurați-vă că unitatea de înglobare este instalată corect:
  - Asigurați-vă că săgețile sunt aliniate pentru a bloca unitatea de înglobare în poziție.
  - Asigurați-vă că șurubul de fixare este strâns.
  - Închideți capacul, înșurubați-l și remontați placa superioară.
14. Carcasa superioară cu pistonul superior trebuie să fie montată corect pe cilindrul de înglobare, înainte de pornirea preseii.
15. Acționați cu atenție atunci când manipulați pistoanele teșite, deoarece muchiile metalice pot fi ascuțite.
16. Nu utilizați presa de înglobare cu o forță/presiune mai mare decât cea recomandată pentru diametrul efectiv al cilindrului și pentru materialul de înglobare în Ghidul practic Struers pentru înglobarea la cald.
17. După un ciclu de încălzire, asigurați-vă că cilindrul de înglobare s-a răcit activ timp de cel puțin două minute înainte de deschidere.
18. În timpul operării, asigurați-vă întotdeauna că este fixat ferm capacul superior.
19. Nu lăsați mașina nesupravegheată în timpul derulării unui proces de înglobare.
20. În cazul unei scurgeri hidraulice sau al altei forme de defectiune, mașina trebuie reparată imediat.
21. În caz de incendiu, alertați persoanele prezente și pompierii și întrerupeți alimentarea cu energie electrică. Utilizați un stingător de incendiu cu pulbere. Nu utilizați apă.

---

Echipamentul trebuie utilizat doar în scopul vizat și în conformitate cu manualul de utilizare.

Echipamentul este conceput pentru a fi utilizat cu consumabilele furnizate de Struers. În cazul în care acesta este supus utilizării incorecte, instalării incorecte, modificării, neglijenței, accidentelor sau reparațiilor necorespunzătoare, Struers nu își va asuma răspunderea pentru daunele provocate utilizatorului sau echipamentului.

Demontarea oricărei componente a echipamentului în timpul lucrărilor de service sau de reparații trebuie efectuată întotdeauna de către un tehnician calificat (electromecanică, electronică, mecanică, pneumatică etc.).

---

## Pictograme și tipografie

Struers utilizează următoarele pictograme și convenții tipografice. O listă completă a mesajelor de siguranță utilizate în acest manual este disponibilă în capitolul privind [Declarațiile de securitate](#).

Consultați întotdeauna Manualul de utilizare pentru informații privind pericolele potențiale, marcate cu pictogramele fixate pe mașină.

### Pictograme și mesaje de siguranță



#### PERICOL ELECTRIC

indică un pericol electric care, dacă nu este evitat, conduce la deces sau la vătămări corporale grave.



#### PERICOL

indică un pericol cu un nivel ridicat de risc care, dacă nu este evitat, va conduce la deces sau la vătămări corporale grave.



#### AVERTIZARE

indică un pericol cu un nivel mediu de risc care, dacă nu este evitat, poate conduce la deces sau la vătămări corporale grave.



#### ATENȚIE

indică un pericol cu un nivel scăzut de risc care, dacă nu este evitat, poate conduce la vătămări corporale minore sau moderate.



#### ATENȚIE

indică un pericol care implică o suprafață sau un lichid fierbinte, cu un nivel scăzut de risc care, dacă nu este evitat, poate conduce la vătămări corporale minore sau moderate.



#### PERICOL DE STRIVIRE

indică un pericol de strivire care, dacă nu este evitat, poate conduce la vătămări corporale minore, moderate sau grave.

## Mesaje generale



### NOTĂ

indică faptul că există un risc de deteriorare a proprietății sau că este necesar să se acționeze cu o atenție deosebită.



### SFAT

indică informații și sfaturi suplimentare.

## Culoarea din interiorul logo-ului



„Culoarea din interiorul” logo-ului de pe prima pagină a acestui Manual de utilizare indică faptul că acesta conține culori care sunt considerate utile pentru o înțelegere corectă a conținutului acestuia. Prin urmare, utilizatorii trebuie să tipărească acest document utilizând o imprimantă color.

## Convenții tipografice

<b>Caractere aldine</b>	indică etichetele butoanelor sau opțiunile de meniu utilizate în programele software
<i>Caractere cursive</i>	indică denumiri de produse, elemente utilizate în programele software sau titlurile figurilor
<u>Text albastru</u>	indică o legătură cu o altă secțiune sau pagină web
■ Marcatori	indică o etapă de lucru necesară



# Ghid de utilizare

## Cuprins

## Pagina

<b>1. Introducere .....</b>	<b>11</b>
Descrierea dispozitivului.....	11
Verificarea conținutului cutiei de ambalare .....	12
Despachetarea CitoPress .....	12
Amplasarea mașinii CitoPress.....	12
Dimensiunile recomandate ale bancului de lucru .....	13
Familiarizarea cu CitoPress.....	14
Nivel de zgomot.....	15
Alimentarea cu energie electrică.....	16
Deschiderea supapei de ventilare.....	18
Alimentarea cu apă .....	19
Conectarea racordului de admisie a apei .....	19
Conectarea racordului de evacuare a apei.....	19
Montarea pistonului inferior .....	20
Montarea unității de înglobare .....	21
Unitate de înglobare: Vedere de jos.....	21
Racordurile de apă.....	23
Unitate de înglobare: Vedere laterală.....	23
Montarea brațului pivotant.....	24
Montarea capacului superior.....	24
Înlocuirea pistonului inferior.....	24
Demontarea unității de înglobare.....	26
Înlocuirea unității de înglobare.....	26
Demontarea pistonului superior.....	27
Montarea unității CitoDoser (opțional).....	28
Montarea plăcii de bază a unității CitoDoser .....	28
Montarea unității de dozare CitoDoser.....	29
Setări de software.....	31
Utilizarea meniurilor software-ului.....	33
Meniul de configurare și extensie .....	34
Meniul de extensie .....	35
Setarea limbii .....	36
<b>2. Funcții de bază .....</b>	<b>38</b>
Utilizarea comenzilor.....	38
Panoul de comandă al mașinii CitoPress-30.....	38
Funcțiile panoului de comandă .....	39
Ecranul de configurare a procesului.....	40
Utilizarea meniului de configurare a procesului .....	42
Selectarea unei metode de înglobare .....	42
Modul Sensitive (Sensibil) .....	43
Reutilizarea setărilor metodei pentru proba următoare .....	44
Înglobarea unei probe .....	49
Poziționarea probei .....	49
Turnarea rășinii peste specimen utilizând unitatea de dozare .....	49
Turnarea manuală a rășinii peste probă.....	50
Închiderea capacului superior.....	50

Pornirea procesului de înglobare .....	51
Oprirea procesului de înglobare.....	53
Îndepărtarea capacului superior.....	53
<b>3. Întreținere.....</b>	<b>54</b>
Inspekția zilnică .....	54
Întreținerea zilnică.....	54
Îndepărtarea reziduurilor .....	54
Curățarea pistoanelor.....	54
Lubrifierea filetelor capacului superior.....	55
Întreținerea săptămânală.....	55
Verificarea apei de răcire.....	55
Întreținerea lunară.....	55
Curățarea sub pistonul inferior.....	55
Înlocuirea apei de răcire .....	55
Întreținerea anuală .....	56
Întreținerea cuplajelor racordurilor de apă.....	56
Curățarea filtrului de apă .....	56
Decalcifierea bobinei de răcire.....	56
Curățarea unității de dozare CitoDoser .....	59
Piese de schimb .....	60
<b>4. Declarații de securitate .....</b>	<b>61</b>
Lista mesajelor de siguranță din manual .....	61
Simbolurile de pe mașină.....	63
<b>5. Transport și depozitare.....</b>	<b>64</b>
<b>6. Eliminare ca deșeu.....</b>	<b>65</b>

## 1. Introducere

### Descrierea dispozitivului

CitoPress-15/-30 sunt unități electro-hidraulice pentru înglobarea la cald a speci­menelor materialografice, utilizând materialele de înglobare la cald de la Struers. Fiecare unitate de înglobare poate fi echipată cu cilindri de diferite mărimi. Cilindrii pot fi schimbați cu ușurință, în cazul în care este necesar un diametru diferit. Mărimea necesară a cilindrului va depinde de mărimea probei care va fi înglobată.

CitoPress-15/-30 conține un Ghid integrat pentru înglobarea la cald, care conține toate rășinile Struers.

CitoPress-15/-30 adaptează în mod automat metoda selectată, în funcție de mărimea cilindrului și de rășina selectată.

Opțiuni - în CitoPress-15/-30 pot fi adăugate și stocate metodele specifice ale clientului.

Pentru a utiliza CitoPress-15/-30, operatorul ridică pistonul hidraulic. Proba este așezată pe pistonul hidraulic, care este coborât la limita inferioară. Cilindrul este umplut cu materialul de înglobare necesar. Capacul superior este închis, iar procesul de înglobare poate fi inițiat.

După finalizarea procesului de înglobare, mașina se oprește automat. Capacul superior poate fi deschis după finalizarea perioadei de răcire. Pistonul hidraulic este ridicat până la limita superioară, iar specimenul înglobat este îndepărtat. Specimenul este pregătit pentru șlefuire/polișare.

Mașina poate fi oprită în orice moment pe parcursul procesului de înglobare apăsând pe STOP.

Pentru dozarea automată a rășinii, pe mașinile CitoPress-15 și -30 se poate monta o unitate CitoDoser (accesoriu opțional).

Struers recomandă instalarea unui sistem de evacuare locală pentru îndepărtarea prafului și a vaporilor din zona de lucru.

Termeni utilizați în sensul prezentului manual:

Probă	Se utilizează pentru a face referire la o bucată de material care trebuie înglobată.
Specimen	Se utilizează pentru a face referire la o bucată de material care a fost înglobată și care este gata pentru pregătire ulterioară.

## Verificarea conținutului cutiei de ambalare

CitoPress-15/-30

Cutia de ambalare conține următoarele elemente:

- 1 Mașina CitoPress-15/-30
- 1 Braț pivotant
- 3 Cabluri de alimentare
- 1 Furtun de presiune (racord de admisie a apei)
- 1 Garnitură pentru filtru
- 1 Inel de reducere pentru garnitura filtrului
- 1 Garnitură
- 1 Garnitură pentru inelul de reducere
- 3 Linguri de măsură pentru materialul de înglobare
- 1 Pâlnie
- 1 Cheie Inbus (2,5 mm)
- 1 Manual CitoPress pentru înglobare la cald
- 1 Set de manuale de utilizare

Unitate de înglobare

- 1 Unitate de înglobare
- 1 Capac superior cu piston superior
- 1 Piston inferior
- 1 Bolț de piston
- 1 Agent pentru îndepărtarea materialului de înglobare, Struers AntiStick
- 1 Racletă

## Despachetarea CitoPress



### NOTĂ

Păstrați cutia de ambalare, blocurile din spumă, șuruburile și garniturile pentru o utilizare ulterioară. Neutilizarea ambalajelor și a garniturilor originale poate provoca deteriorarea gravă a mașinii și va anula garanția.

- Îndepărtați cutia.
- Scoateți șuruburile de blocare ale consolelor de transport, care fixează CitoPress pe paletul de transport.

## Amplasarea mașinii CitoPress

Mașina CitoPress trebuie să fie așezată pe o masă solidă sau pe un banc de lucru solid, la o înălțime de lucru corespunzătoare.

- Ridicați CitoPress ținând de dedesubtul bazei mașinii, de partea stângă și de partea dreaptă. Pentru ridicarea mașinii sunt necesare două persoane.
- Așezați mașina pe masa de lucru.
- Așezați mașina în apropierea racordurilor pentru energie electrică, apă (admisie) și racordul de apă operat manual (evacuare).
- În cazul în care mașina trebuie conectată la o unitate de răcire și recirculare, asigurați-vă că există sub masă spațiu pentru aceasta.

**Dimensiunile recomandate ale  
bancului de lucru**

Pentru a facilita accesul pentru lucrări de service, lăsați un spațiu  
suficient în jurul mașinii.

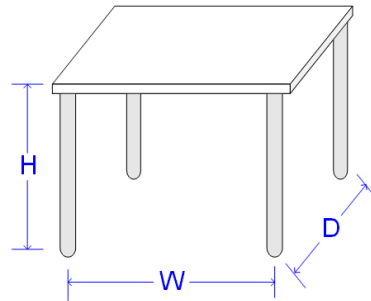

Înălțime (Î): Preferință locală  
Lățime (L): 92 cm / 36.2"  
Adâncime (A): 90 cm / 35.4"

*Dimensiunile recomandate ale bancului de lucru. Înălțimea mesei (X)  
este selectată conform preferințelor locale.*



**SFAT**

Asigurați-vă că stația de lucru este iluminată corespunzător.  
Evitați lumina intensă directă (sursele de lumină orbitoare în raza  
vizuală a operatorului) și lumina intensă reflectată (surse de reflexii  
de lumină).

## Familiarizarea cu CitoPress

Familiarizați-vă cu localizarea și cu denumirile componentelor mașinii CitoPress.

Vedere din față

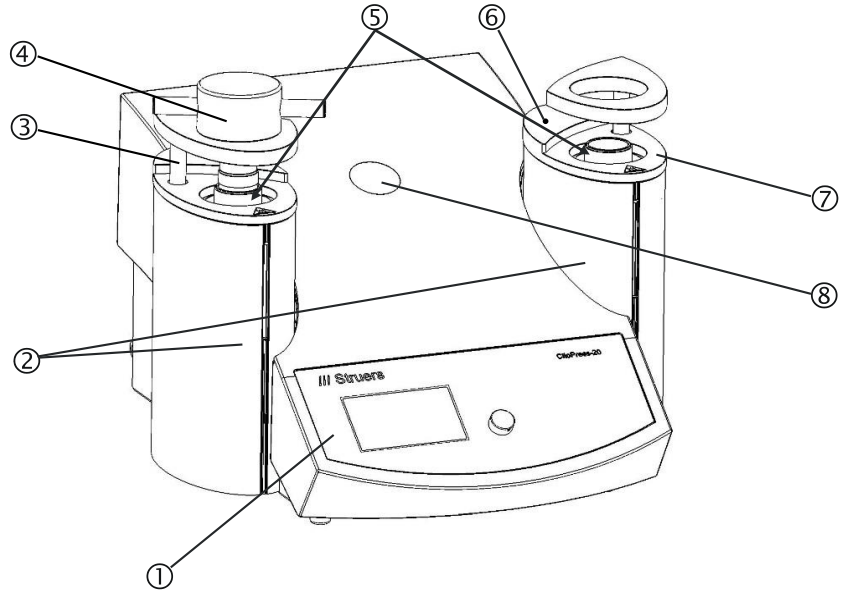

- ① Panou de comandă
- ② Capacele unității de înglobare
- ③ Braț pivotant pentru capacul superior (elevator)
- ④ Capac superior
- ⑤ Cilindri
- ⑥ Șurub pentru capac\*
- ⑦ Placa superioară a unității de înglobare
- ⑧ Capac din plastic (punct de înglobare CitoDoser)

\* Șurub pentru capac - Doar pentru mașinile CitoPress începând de la următoarele numere de serie:

CitoPress-15 s/n: 57310517

CitoPress-30 s/n: 57411456

Vedere din spate

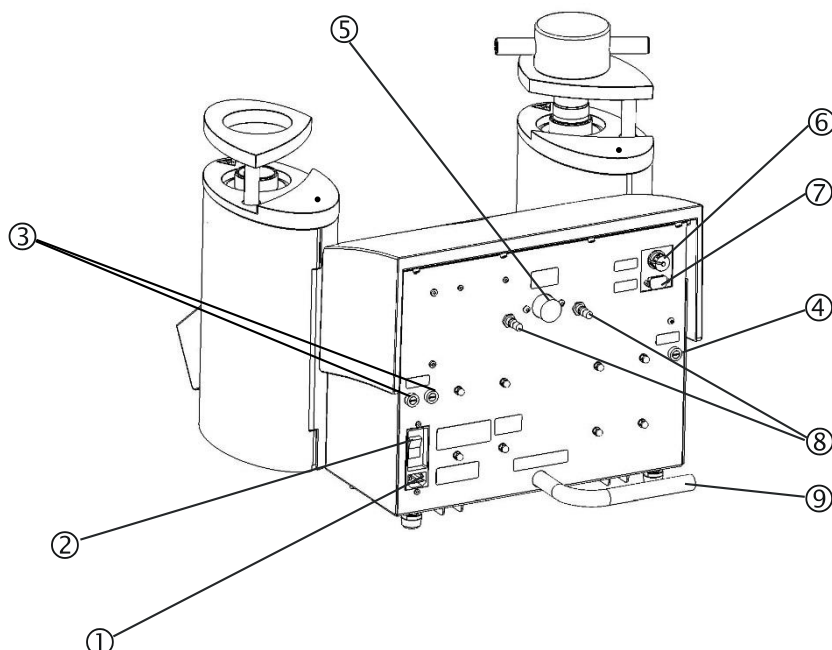

- ① Mufă pentru conectarea la rețea
- ② Înterupător principal
- ③ Suporturi pentru siguranțe
- ④ Suport pentru siguranță: pompă hidraulică
- ⑤ Racord de admisie a apei
- ⑥ Unitate Cooli 24 V / racord cablu de control CAN
- ⑦ Mufă pentru service RS232
- ⑧ Supape ventilare
- ⑨ Țeavă de evacuare a apei

Nivel de zgomot

Consultați [Date tehnice](#) de la sfârșitul manualului de utilizare pentru informații privind nivelul de presiune acustică.



**ATENȚIE**

Expunerea prelungită la zgomote puternice poate provoca afectarea permanentă a auzului.  
Purtați protecție auditivă dacă expunerea la zgomot depășește nivelurile stabilite prin reglementările locale.

Alimentarea cu energie  
electrică



**PERICOL ELECTRIC**

Mașina trebuie să fie legată la pământ.  
Asigurați-vă că tensiunea de alimentare de la rețea corespunde tensiunii menționate pe plăcuța de identificare din partea laterală a mașinii.  
Tensiunea incorectă conduce la deteriorarea circuitului electric.

Consultați [Datele tehnice](#) de la sfârșitul manualului de utilizare pentru informații privind alimentarea cu energie electrică și consumul.

Priză de alimentare

Priza de alimentare trebuie să fie ușor accesibilă și trebuie amplasată la 0,6 m - 1,9 m (2½" – 6') deasupra nivelului podelei. (Se recomandă o limită superioară de 1,7 m (5' 6")).

Mașina CitoPress este livrată cu 3 tipuri de cabluri de alimentare:



Conectarea la mașină



Toate cablurile sunt prevăzute cu un conector IEC 320 care trebuie conectat la CitoPress.

Alimentare cu curent alternativ monofazat



Ștecherul cu 2 pini (ștecher Schuko pentru Europa) este destinat utilizării la conexiunile monofazate.

În cazul în care ștecherul furnizat pentru acest cablu nu este aprobat în țara dumneavoastră, ștecherul trebuie înlocuit cu unul aprobat. Conductorii trebuie conectați după cum urmează:

Galben/verde: legarea la pământ  
Maro: linie (sub tensiune)  
Albastru: neutru

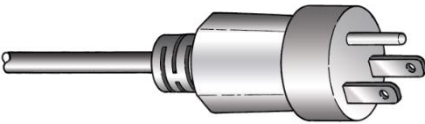

Ștecherul cu 3 pini (ștecher NEMA 5-15P pentru America de Nord) este destinat utilizării la conexiunile monofazate.

În cazul în care ștecherul furnizat pentru acest cablu nu este aprobat în țara dumneavoastră, ștecherul trebuie înlocuit cu unul aprobat. Conductorii trebuie conectați după cum urmează:

Verde: legarea la pământ  
Negru: neutru  
Alb: linie (sub tensiune)

Alimentare cu curent alternativ bifazat

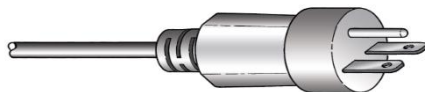

Ștecherul cu 3 pini (ștecher NEMA 6-15 pentru America de Nord) trebuie utilizat cu conexiunile bifazate. (Se recomandă ca acest cablu să fie utilizat împreună cu CitoPress-30).

În cazul în care ștecherul furnizat pentru acest cablu nu este aprobat în țara dumneavoastră, ștecherul trebuie înlocuit cu unul aprobat. Conductorii trebuie conectați după cum urmează:

Verde: legarea la pământ  
Negru: linie (sub tensiune)  
Alb: linie (sub tensiune)



**PERICOL ELECTRIC**

NU utilizați acest cablu pentru a conecta echipamente care utilizează o sursă de alimentare de 110 V. Nerespectarea acestei cerințe poate conduce la deteriorarea materialului.

**\*Notă pentru instalarea în America de Nord și Japonia:**

**Mașina CitoPress-30 trebuie conectată la o sursă de alimentare de 200 - 240 V pentru a putea încălzi ambii cilindri în mod simultan (utilizați un cablu NEMA 6-15P).**

**Dacă mașina CitoPress-30 este conectată la o sursă de alimentare de 100-120 V (cablu NEMA 5-15P), un singur cilindru se poate încălzi la un anumit moment.**

## Deschiderea supapei de ventilare

Deschideți supapa de ventilare pentru a egaliza presiunea în sistemul hidraulic al mașinii.

Supapa este închisă în timpul transportului și este protejată cu ajutorul unui capac din plastic.

- Îndepărtați capacul de plastic de pe supapă.
- Deschideți complet supapa.
- Securizați supapa în poziția deschis utilizând piulița de blocare.



### **NOTĂ**

Mașina CitoPress-30 este prevăzută cu două supape de ventilare.

## Alimentarea cu apă

Apa de răcire poate fi furnizată fie de sursa de alimentare cu apă, fie de o unitate de răcire și recirculare. Pentru instrucțiuni privind modul de conectare a unei unități de răcire și recirculare, consultați „[Conectarea unei unități de răcire Cooli](#)”.

### Conectarea racordului de admisie a apei

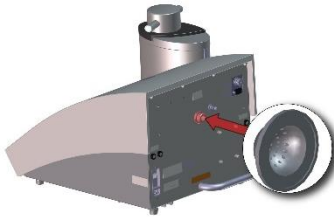

Pentru conectarea la sursa de alimentare cu apă:

- Introduceți garnitura filtrului în racordul de admisie a apei, cu suprafața plată spre exterior.
- Montați furtunul de aer comprimat în țeava de admisie a apei.
- Strângeți complet piulița de fixare.
- Montați celălalt capăt al furtunului de înaltă presiune la robinetul de apă rece al sursei de alimentare cu apă:
  - Montați inelul de reducere cu garnitură la robinetul de apă, dacă este necesar.
  - Strângeți complet piulița de fixare.



#### NOTĂ

Conectați mașina doar la apă rece.

### Conectarea racordului de evacuare a apei

- Introduceți capătul neconectat al țevii de evacuare a apei într-un canal de scurgere.



#### ATENȚIE

Arsuri sau opărire.

Apa din țeava de evacuare a apei poate deveni foarte fierbinte.



#### NOTĂ

Asigurați-vă că țeava nu este obstrucționată și că există o cădere suficientă (canalul de scurgere se află mai jos decât CitoPress), astfel încât apa să fie evacuată din țeavă.

Nu conectați la un sistem de scurgere sub presiune.

## Montarea pistonului inferior

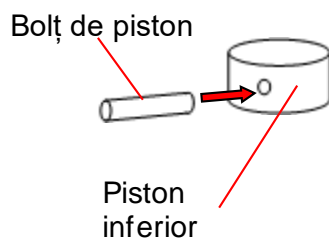
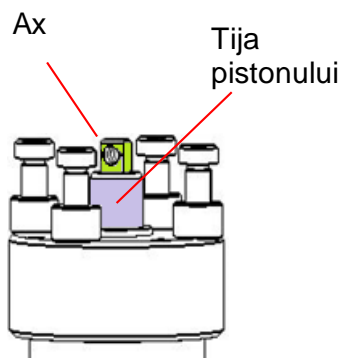

Pentru a monta pistonul inferior înainte de montarea unității de înglobare:

- Îndepărtați capacul superior și brațul pivotant (dacă este montat deja).
- Desfaceți șurubul pentru capac și îndepărtați placa superioară a unității de înglobare.
- Deschideți capacul unității de înglobare.
- Așezați pistonul inferior pe tija pistonului.
- Aliniați orificiul pistonului inferior cu orificiul axului din partea de sus a tije.



- Introduceți bolțul de piston.
- Asigurați-vă că nu ies în afară capetele bolțului de piston.



## Montarea unității de înglobare



### PERICOL ELECTRIC

Deconectați mașina de la sursa de alimentare cu energie electrică și alimentarea cu apă, în timpul montării unității de înglobare.

Unitatea de înglobare trebuie să fie montată de către persoane calificate sau instruite.

Conectați racordurile de apă și conexiunile electrice în ordinea descrisă. Conectarea racordurilor de apă înainte de conexiunile electrice poate conduce la scurgerea apei în conexiunile electrice, ceea ce poate provoca un scurtcircuit.

Pe CitoPress:

- Așezați unitatea de înglobare peste cilindrul hidraulic.
- Rotiți unitatea de înglobare, pentru ca cele 4 opritoare să se cupleze cu canelurile de blocare pe cilindrul hidraulic.

Unitate de înglobare:  
Vedere de jos

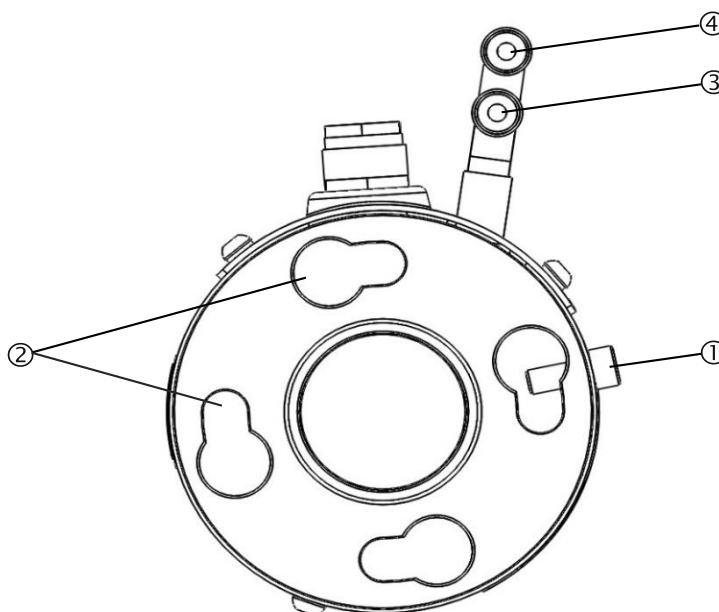

- ① Șurub de fixare
- ② Caneluri de blocare
- ③ Racord de evacuare: fitting tip tată (albastru)
- ④ Racord de admisie: fitting tip tată (roșu)

- Coborâți unitatea pe opritoarele cilindrului hidraulic.
- Mutați cablurile unității de înglobare și cuplajele pentru apă într-o parte, pentru a vă asigura că acestea nu restricționează mișcarea în momentul blocării unității în poziție.
- Atunci când unitatea de înglobare se află în partea de sus a cilindrului hidraulic, rotiți-o în sens orar până când cele două săgeți sunt aliniate și unitatea este blocată în poziție.

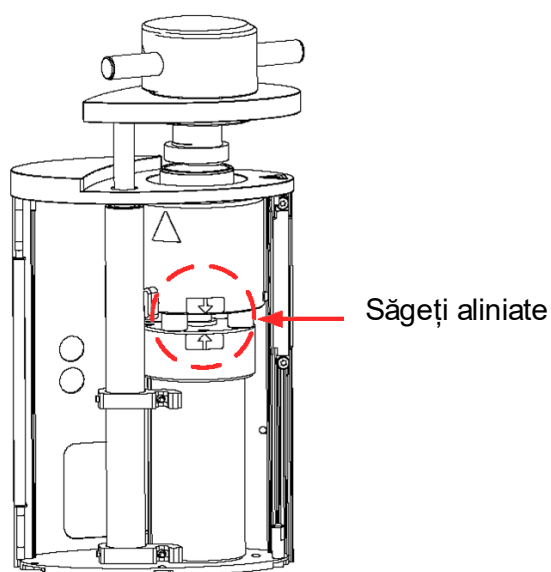

**NOTĂ**

Verificați cu atenție dacă unitatea de înglobare este blocată în poziție.

În caz contrar, CitoPress se poate deteriora în timpul funcționării.

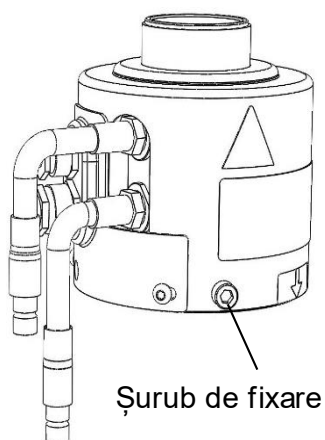

- În cazul în care unitatea de înglobare este montată pe turnul din partea dreaptă (doar pentru CitoPress-30), mutați șurubul de fixare în orificiul pentru șurubul de fixare pentru unitatea 2 (consultați ilustrația).
- Strângeți șurubul de fixare.
- Conectați cele două cabluri libere ale unității de înglobare la cele două mufe de pe mașina CitoPress. Ștecherul mare în mufa mare (cu punctul roșu de pe ștecher îndreptat în sus) și ștecherul mic în mufa mică. Strângeți piulițele de fixare de pe ambele ștechere pentru a securiza conexiunea.

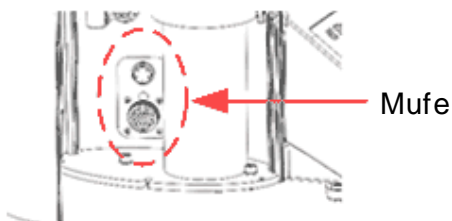

### Racordurile de apă

Racordurile de apă sunt codificate prin culori.

Racord de admisie                      roșu  
racord de evacuare                      albastru

- Conectați cuplajele-tată pentru racordurile de admisie și de evacuare a apei de pe unitatea de înglobare la fittingurile-mamă ale mașinii CitoPress.
  - Țineți conectorul circular cu arc apăsat și conectați cuplajul pentru racordul de apă.
  - Eliberați conectorul circular cu arc și verificați dacă racordul de apă este securizat.

### Unitate de înglobare: Vedere laterală

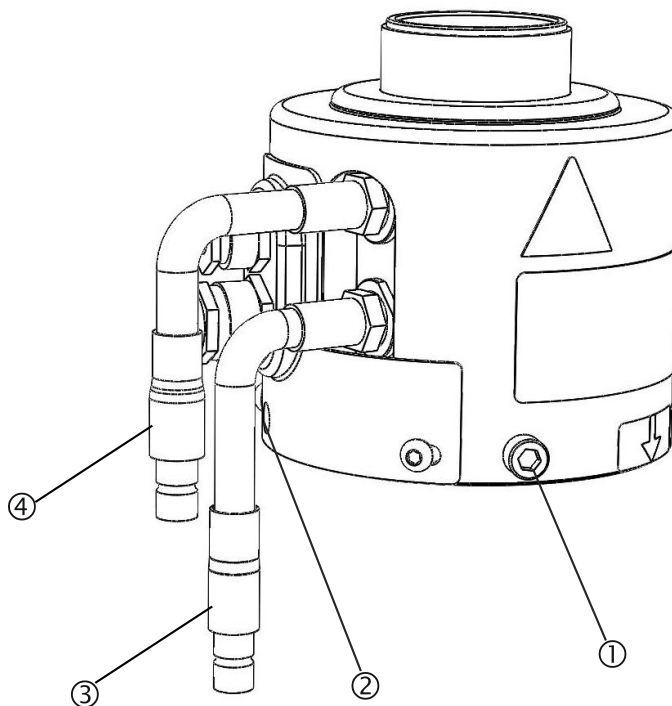

- ① Șurub de fixare
- ② Orificiu pentru șurubul de fixare pentru unitatea 2 (turnul din partea dreaptă, doar pentru CitoPress-30)
- ③ Racord de evacuare: fitting tip tată (albastru)
- ④ Racord de admisie: fitting tip tată (roșu)

- Închideți capacul.
- Remontați capacul superior și strângeți șurubul capacului.



#### NOTĂ

Pentru a asigura performanța optimă și siguranța operatorului:

- Asigurați-vă că săgețile sunt aliniate pentru a bloca unitatea de înglobare în poziție.
- Asigurați-vă că șurubul de fixare este strâns.
- Închideți capacul și remontați capacul superior.



### Montarea brațului pivotant

- Montați brațul pivotant glisându-l prin orificiu în capacul superior și în manșonul din capacul unității de înglobare.

### Montarea capacului superior

- Montați capacul superior în orificiul din partea de sus a brațului pivotant.



#### **NOTĂ:**

După schimbarea unității de înglobare, treceți la dimensiunea corespunzătoare a capacului superior.

### Înlocuirea pistonului inferior

Urmați pașii de mai jos pentru a accesa pistonul inferior:

- Porniți CitoPress.
- Apăsăți tasta RAM DOWN (Coborâre piston) timp de câteva secunde pentru a coborî pistonul la limita inferioară.
- Opriți CitoPress.
- Îndepărtați capacul superior și brațul pivotant.
- Îndepărtați șurubul capacului.
- Îndepărtați capacul superior al unității de înglobare.
- Deschideți capacul unității de înglobare.
  
- Deconectați furtunurile de apă – marcate în mod clar cu albastru (admisie) și roșu (evacuare).
- Îndepărtați șurubul de fixare.
- Rotiți unitatea de răcire/încălzire în sens antiorar și ridicați-o.

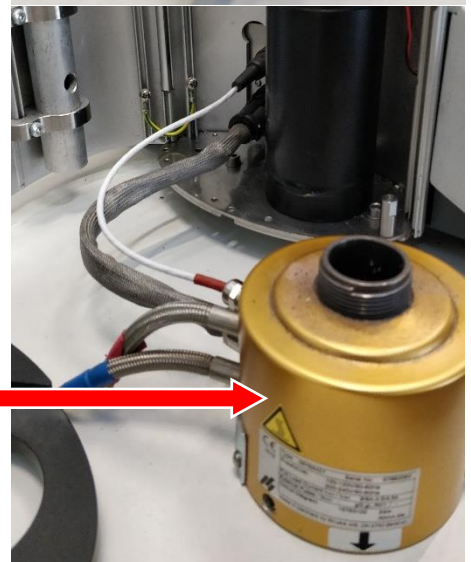

Unitate de înglobare



- Împingeți bolțul de piston din pistonul inferior și ridicați-l.
- Așezați noul piston inferior în partea de sus a tijeii pistonului.
- Aliniați orificiul pistonului inferior cu orificiul axului din partea de sus a tijeii.



- Introduceți bolțul de piston.
- Asigurați-vă că nu ies în afară capetele bolțului de piston.



Urmați pașii de mai jos pentru a asambla unitatea de înglobare:

- Montați unitatea de înglobare și rotiți-o în sens orar până la alinierea celor două săgeți.
- Montați șurubul de fixare – nu utilizați forța.
- Conectați racordul de apă.
- Închideți capacul unității de înglobare și montați capacul superior al unității de înglobare.
- Strângeți șurubul capacului.
- Montați capacul superior și brațul pivotant.



#### **SFAT**

O acumulare de material de înglobare poate face dificilă demontarea pistonului inferior de pe unitatea de înglobare. Contactați departamentul de service Struers pentru asistență privind modul de desfacere a pistonului inferior.

## Demontarea unității de înglobare



### PERICOL ELECTRIC

- Deconectați mașina de la sursa de alimentare cu energie electrică și sursa de alimentare cu apă, înainte de a demonta unitatea de înglobare.
- Unitatea de înglobare trebuie demontată de către persoane calificate sau instruite.



### ATENȚIE

În timpul funcționării, unitatea de înglobare va deveni foarte fierbinte.

- Înainte de a demonta unitatea de înglobare, asigurați-vă că s-a răcit suficient pentru a fi manipulată.

- Îndepărtați capacul superior.
- Îndepărtați brațul pivotant, ridicându-l din montură.
- Îndepărtați șurubul capacului.
- Îndepărtați capacul superior.
- Deschideți capacul unității de înglobare.



### NOTĂ

Deconectați racordurile de apă și conexiunile electrice în ordinea descrisă. Deconectarea conexiunilor electrice înaintea racordurilor de apă poate conduce la scurgerea apei în conexiunile electrice.

- Deconectați racordurile tip tată de admisie și de evacuare a apei din unitatea de înglobare, de la fittingurile-mamă ale mașinii CitoPress. Așteptați 5 secunde pentru a permite scurgerea apei din bobina de răcire.
- Desfaceți piulițele de fixare de pe ștecherile electrice mari și mici, apoi scoateți ștecherile din mufe.
- Desfaceți șurubul de fixare.
- Rotiți unitatea de înglobare în sens antiorar, până când se oprește.
- Ridicați unitatea de înglobare de pe cilindrul hidraulic.

## Înlocuirea unității de înglobare

Respectați instrucțiunile pentru „[Demontarea unității de înglobare](#)” și „[Montarea unității de înglobare](#)”.

## Demontarea pistonului superior

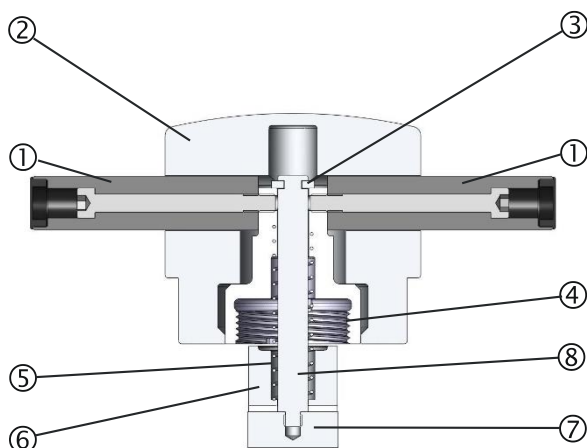

- |                               |                   |
|-------------------------------|-------------------|
| ① Mânere                      | ⑤ Arc             |
| ② Capac superior de închidere | ⑥ Distanțier      |
| ③ Șaibă de siguranță          | ⑦ Piston superior |
| ④ Piuliță superioară          | ⑧ Tijă            |

- Deșurubați mânerele de pe fiecare parte a capacului superior de închidere (①).  
Îndepărtați mânerele rotindu-le în sens antiorar.
- Îndepărtați capacul superior de închidere (②).
- Îndepărtați șaiba de siguranță (③).
- Îndepărtați piulița superioară (④), arcul (⑤) și distanțierul (⑥).
- Scoateți pistonul superior. Nu îndepărtați tija (⑧) de pe pistonul superior decât dacă este absolut necesar.
- Dacă este necesară îndepărtarea tijei, prindeți pistonul superior (⑦) într-o menghină sau într-un dispozitiv asemănător, cu fălci moi. Suprafața pistonului **trebuie** protejată cu plastic sau cu un metal moale.

## Montarea unității CitoDoser (opțional)

Montarea plăcii de bază  
a unității CitoDoser



### PERICOL ELECTRIC

- Deconectați mașina de la sursa de alimentare cu energie electrică în timpul montării unității de dozare.
- Unitatea CitoDoser trebuie montată de către persoane calificate sau instruite.

- Utilizați o șurubelniță sau un instrument asemănător pentru a îndepărta cu atenție capacul din plastic, care acoperă punctul de montare a CitoDoser.

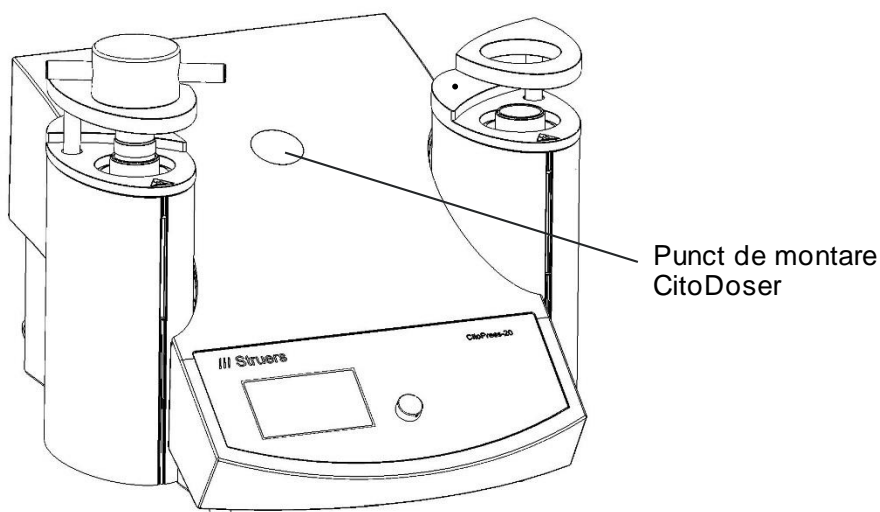
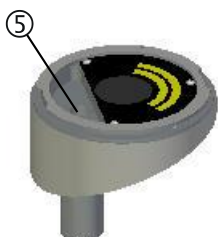
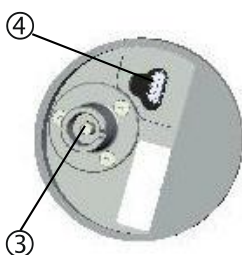
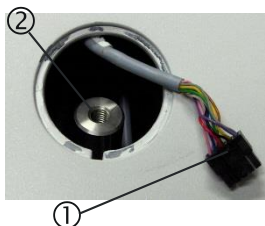

- Tăiați cu atenție brățara autoblocantă care fixează cablul de arbore ② în interiorul orificiului de montare.
- Conectați ștecherul ① de la capătul cablului la mufa din partea de jos a plăcii de bază a unității de dozare ④.
- Instalați unitatea de bază în orificiul de montare glisând fittingul tip baionetă ③ peste arborele ② din interiorul orificiului de montare.
- Înșurubați ferm placa de bază în poziție, utilizând șurubul cu locaș hexagonal ⑤.

### Montarea unității de dozare CitoDoser

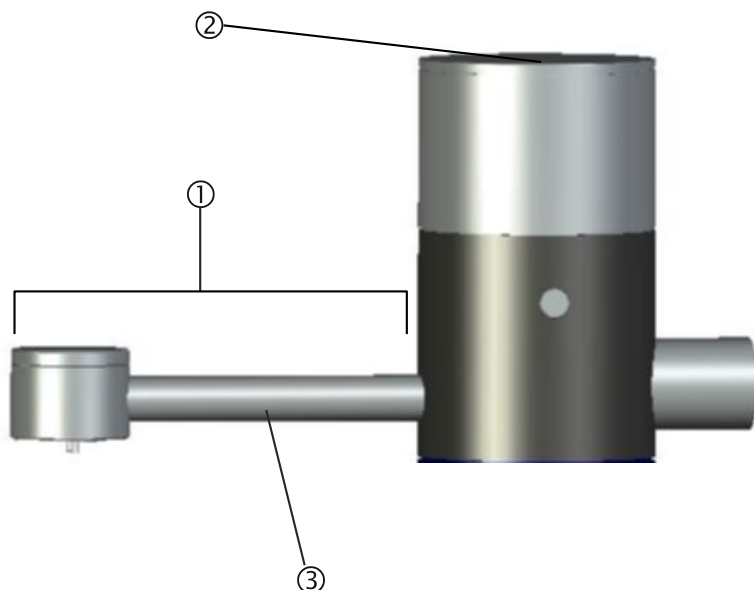

- ① Canal de scurgere
- ② Capac
- ③ Carcasa transportorului cu melc

### Montarea unității de dozare CitoDoser

- Țineți unitatea deasupra plăcii de bază a unității de dozare cu canalul de scurgere ① în fața mașinii.
- Așezați partea din spate a unității de dozare, mai întâi în spatele plăcii de bază.
- Există 2 caneluri pe placa de bază și unitatea de dozare (față și spate), care trebuie aliniate.  
Dacă este necesar, rotiți ușor unitatea de dozare într-o parte, până când canelurile sunt aliniate, unitatea de dozare aflându-se pe partea superioară a unității de bază.
- Rotiți unitatea de dozare pentru a o fixa bine pe placa de bază.

Înainte de utiliza unitatea de dozare, este necesară asocierea unei metode cu unitatea, consultați „[Crearea și ștergerea asocierilor pentru CitoDoser](#)” din Ghidul de referință.

Demontarea unității de dozare  
CitoDoser

- Cu canalul de scurgere în centrul mașinii, aliniați canelurile de pe unitatea de dozare și placa de bază.
- Ridicați partea din față (capătul canalului de scurgere) a unității de dozare. Atunci când canelurile sunt aliniate corespunzător, veți putea ridica partea din față a unității de dozare de pe placa de bază.
- După ridicarea părții din față a unității de pe placa de bază, împingeți ușor unitatea de dozare în spate, ridicând-o în același timp. Atunci când canelurile din spate sunt aliniate, întreaga unitate de dozare poate fi ridicată de pe placa de bază.

Pentru informații privind modul de golire și de curățare a unității de dozare CitoDoser, consultați „[Golirea unității de dozare CitoDoser](#)” și „[Curățarea unității de dozare CitoDoser](#)”.

## Setări de software

La prima pornire a mașinii CitoPress cu ajutorul întrerupătorului principal, vor fi afișate următoarele două ecrane:

Ecranul de pornire inițială



### NOTĂ

Ecranele din acest manual de instrucțiuni afișează o serie de texte posibile și pot fi diferite de ecranele afișate efectiv pe CitoPress.



CitoPress-30

Version 1.00

O fereastră pop-up va apărea pentru a selecta setarea de limbă preferată:



Ecranul de pornire cu informații  
de service



CitoPress-30

**SERVICE INFO**

Total operation time: 1620 h

Time since last service: 1259 h

Meniul principal

MENIUL PRINCIPAL va înlocui în mod automat aceste ecrane.

**MAIN MENU**

**Process**

**Extensions**

**Configuration**

**Service**



*Utilizarea meniurilor software-ului* Utilizați butonul multifuncțional pentru a naviga în meniurile software-ului CitoPress și pentru a le utiliza.

Buton multifuncțional

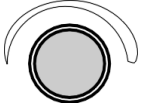

- Rotiți butonul pentru a naviga în elementele de meniu.
- Apăsați butonul pentru a selecta elementele.
- Rotiți butonul pentru a modifica valoarea unui element selectat.
- Apăsați butonul pentru a stoca o valoare care a fost modificată.

Tasta ESC  
Esc

- Apăsați tasta ESC pentru a reveni la meniul anterior.
- Apăsați tasta ESC pentru a ieși dintr-un element selectat, anulând toate modificările efectuate.
- Apăsați tasta ESC pentru a accesa meniurile de nivel superior ale software-ului.

## Meniul de configurare și extensie

Mai jos sunt descrise elementele disponibile în meniul CONFIGURATION (Configurație).

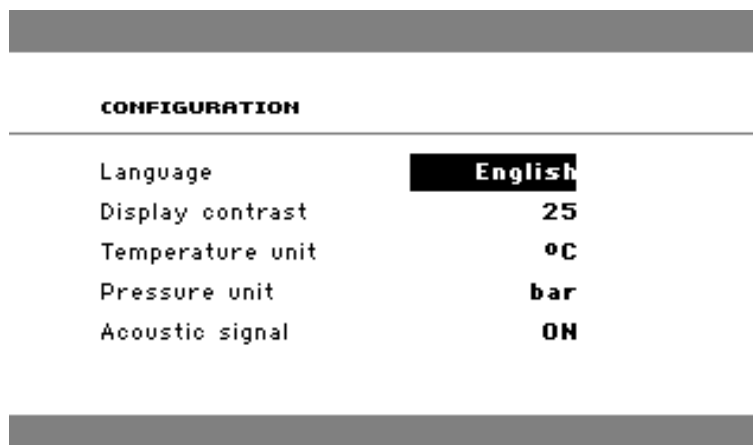

CONFIGURATION	
Language	<b>English</b>
Display contrast	<b>25</b>
Temperature unit	<b>°C</b>
Pressure unit	<b>bar</b>
Acoustic signal	<b>ON</b>

Language (Limbă)

Limba poate fi setată la engleză (implicit), germană, franceză, spaniolă sau japoneză.

Contrast afișaj

Setările de contrast ale afișajului pot fi ajustate pentru a se adapta preferințelor individuale (valoare implicită: 22, interval de reglare: 0-15/-300).

Unitate de temperatură

Unitățile de temperatură, care pot fi setate pentru a fi afișate în grade Celsius sau Fahrenheit.

Unitate de presiune

Unitățile de presiune, care pot fi setate pentru a fi afișate în bari sau psi.

Semnal acustic

Opțiunea ca mașina să emită un semnal sonor la finalizarea procesului de înglobare poate fi **activată (ON)** sau **dezactivată (OFF)**. Dacă opțiunea este activată, CitoPress va emite un semnal sonor la finalizarea procesului de înglobare.

## Meniul de extensie

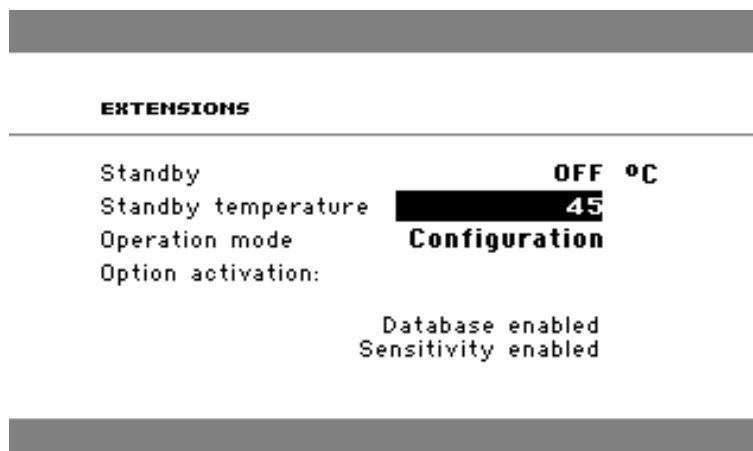

Standby

Opțiunea *Standby* poate fi **activată (ON)** sau **dezactivată (OFF)**.

Temperatură în standby

*Temperatura în standby* (temperatura pe care mașina o va menține în modul standby) poate fi reglată.

Mod de operare

Este posibilă setarea a trei moduri diferite de operare. Diferitele moduri de operare le oferă operatorilor diferite niveluri de acces la parametri, după cum urmează:

**Configurare:** Funcționalitate completă, acces la toți parametrii.

**Dezvoltare:** Accesul la parametrii din meniul CONFIGURATION (Configurație) nu este permis, exceptând Display contrast (Contrast afișaj):

**Producție:** Accesul la parametri nu este permis. Se pot utiliza doar opțiunile Start, Stop și Dosing (Dozare).

Activarea opțiunilor

Opțiunile *Database* (Bază de date) și *Sensitive* (Sensibil) (dacă sunt achiziționate) pot fi activate. Opțiunile sunt activate prin introducerea codului de deblocare corespunzător, furnizat de către Struers. Selectarea elementului de meniu *Option activation* (Activare opțiuni) și apăsarea ulterioară a butonului deschide meniul Enter password (Introducere parolă). Utilizați acest meniu pentru a introduce parolele. Pentru informații suplimentare privind modul de utilizare a acestui meniu, consultați „[Utilizarea meniului Enter Name \(Introducere nume\)](#)”.

## Setarea limbii

Limba implicită este limba engleză.  
Pentru a modifica limba, după pornirea inițială:



Din *MENIUL PRINCIPAL*, rotiți butonul pentru a evidenția *Configuration* (Configurație).

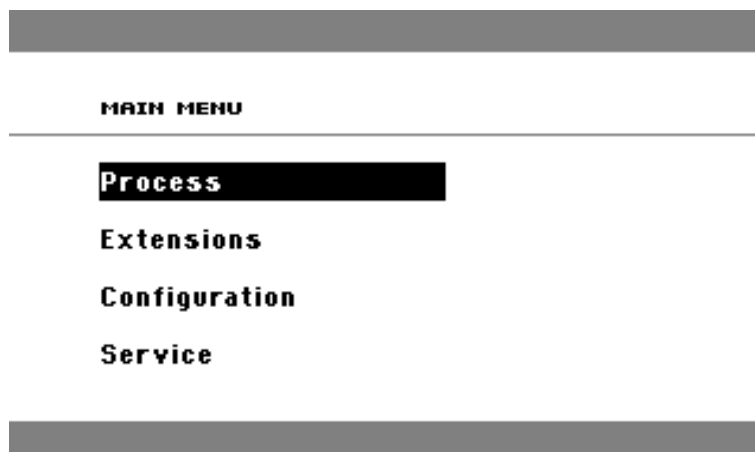

Apăsați butonul pentru a accesa meniul *CONFIGURATION* (Configurație).



Rotiți butonul pentru a evidenția *LANGUAGE* (Limbă).

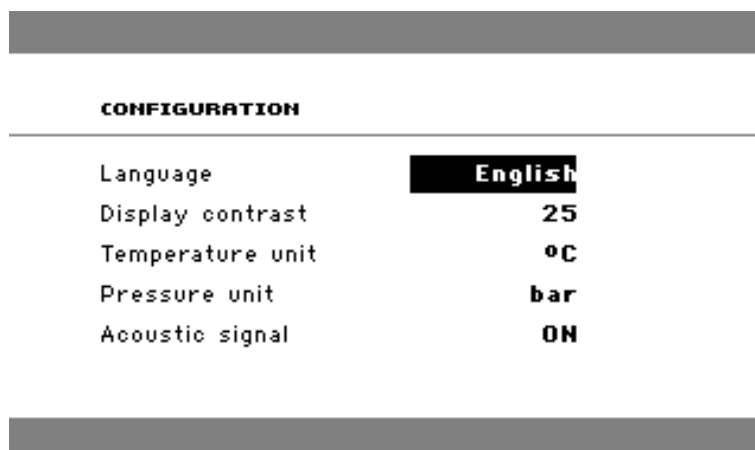

Apăsați butonul pentru a activa meniul pop-up *SELECT LANGUAGE* (Selectare limbă).



Rotiți butonul pentru a selecta limba dorită.



Apăsați butonul pentru a accepta limba.

Meniul *Configuration* (Configurație) este  
afișat acum în limba selectată.



Apăsați Esc pentru a reveni la MENIUL PRINCIPAL.





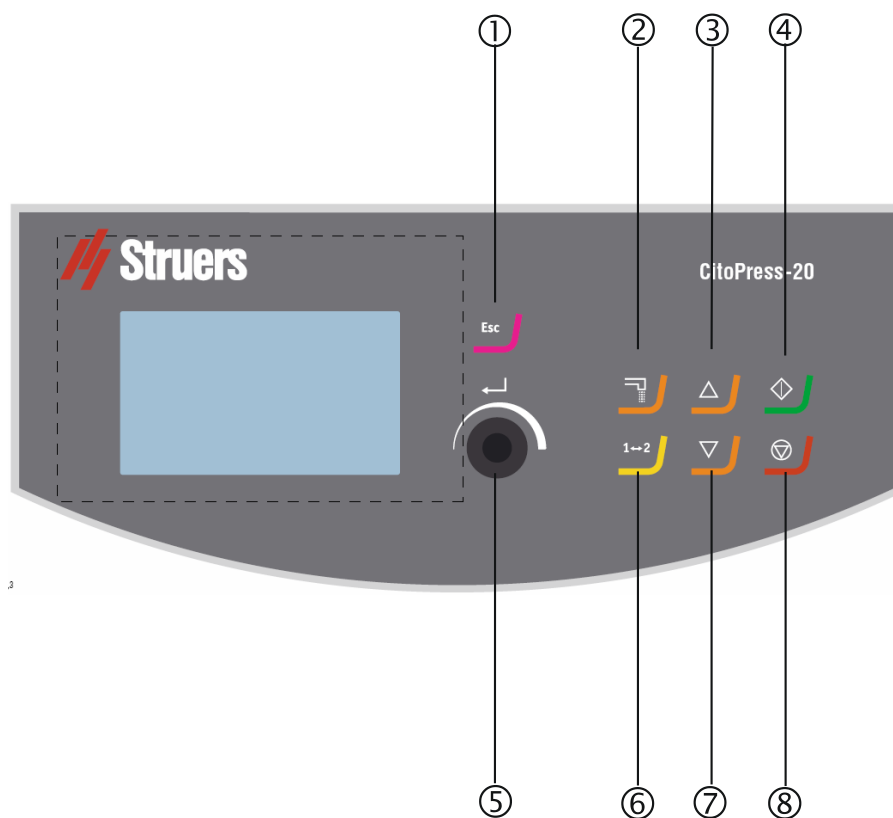

## 2. Funcții de bază

### Utilizarea comenzilor

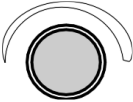
Panoul de comandă al mașinii  
CitoPress-30

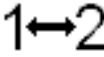

## Funcțiile panoului de comandă

Denumire	Tastă	Funcție	Denumire	Tastă	Funcție
ESCAPE		Se deplasează cu un pas înapoi în meniuri. (Dacă parametrii modificați nu au fost memorați, aceștia sunt anulați.)	BUTON MULTI-FUNCȚIONAL		Apăsați butonul pentru a selecta funcția. Rotiți butonul pentru a ajusta setările. Apăsați butonul pentru a stoca setările modificate.
DOZARE		Pornește unitatea de dozare (opțional). Unitatea de dozare se oprește automat după distribuirea cantității de rășină (menționată în metodă).	UNITATE COMUTARE		Comută între cele două unități de înglobare ale mașinii. N.B. Doar pentru CitoPress-30.
RIDICARE PISTON		Inițiază mișcarea ascendentă a pistonului inferior. Pistonul se oprește automat la atingerea limitei superioare.	COBORÂRE PISTON		Inițiază mișcarea descendentă a pistonului inferior. Pistonul se oprește automat la atingerea limitei inferioare.
START		Pornește mașina și unitatea de răcire și recirculare, dacă este conectată.	STOP		Oprește mașina și unitatea de răcire și recirculare, dacă este conectată.  Doar pentru CitoPress-30: Apăsați de două ori pentru a opri procesul la ambele unități de înglobare în același timp.

## Ecranul de configurare a procesului

Ecranul PROCESS (Proces) cuprinde patru zone principale:

- A METHOD (Metodă)
- B RESIN / DOSING (Rășină/Dozare)
- C HEATING (Încălzire)
- D COOLING (Răcire)

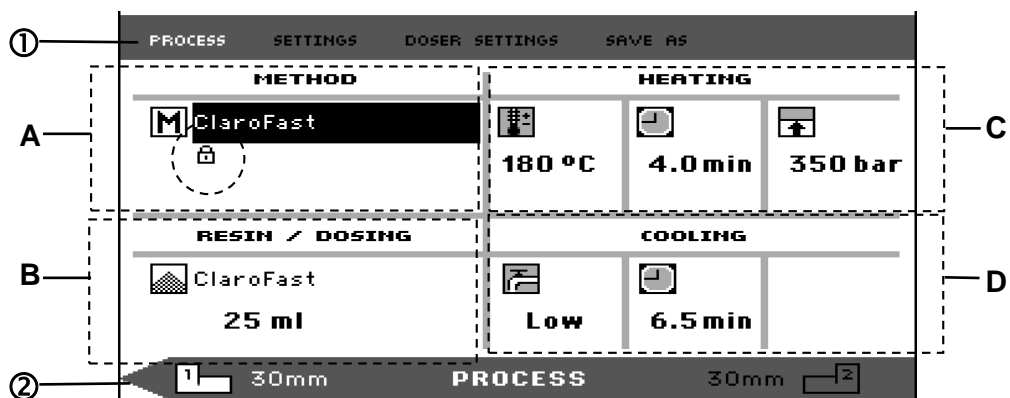

Pe ecran sunt afișate, de asemenea, o bară superioară și o bară inferioară: ① și ②.

Bara superioară ① afișează elemente suplimentare ale meniurilor de nivel superior: *PROCESS* (Proces), *SETTINGS* (Setări), *DOSER SETTINGS* (Setări unitate de dozare) și *SAVE AS* (Salvare ca). Bara inferioară ② furnizează informații suplimentare privind starea și contextul, de exemplu, care informații de proces ale unității de înglobare sunt afișate (unitatea 2) și diametrele cilindrilor (30 mm și 30 mm deasupra).

### Metodă

Zona *METHOD* (Metodă) (A) afișează metoda selectată. Lacătul (încercuit) indică dacă metoda este blocată sau nu.



#### SFAT

Dacă a fost instalată opțiunea Sensitive (Sensibil), pe ecran este indicat dacă aceasta este activată sau dezactivată pentru metoda curentă.

### Dozare

Zona *RESIN / DOSING* (Rășină/Dozare) (B) afișează informații despre rășina utilizată și dacă dozarea are loc manual sau automat.



#### SFAT

În cazul în care se utilizează o unitate CitoDoser (opțional), valoarea afișată va fi un procent, nu un volum.



## Încălzire







Zona HEATING (Încălzire) afișează informații despre valorile de încălzire ale metodei selectate.

-  Temperatură
-  Durată
-  Presiune



### SFAT



Dacă a fost activată opțiunea Sensitive (Sensibil), setările pentru cele două faze sunt afișate pe rânduri diferite.

PROCESS		SETTINGS	DOSER SETTINGS		SAVE AS
METHOD		HEATING			
 New method					
<input type="checkbox"/> Sensitive ON	80 °C	5.0 min	50 bar		
	180 °C	5.0 min	250 bar		
RESIN / DOSING		COOLING			
 MultiFast Black					
20 ml	High	5.0 min			

1 30mm PROCESS 30mm 2

## Răcire

Zona COOLING (Răcire) afișează informații despre metoda de răcire selectată.

-  Viteză: Maxim, mediu sau minim
-  Timp de răcire

**Utilizarea meniului de  
configurare a procesului**  
*Selectarea unei metode de  
înglobare*

Mașina CitoPress poate fi operată utilizând fie o metodă Struers (un set memorat de setări de proces), fie o metodă definită de utilizator. Ambele sunt denumite metode automate, toți parametrii sunt preluați în mod automat.









În mod alternativ, presa poate fi operată pur și simplu modificând parametrii în meniul procesului. Aceasta este denumită operare manuală.

CitoPress-15 și 30 sunt livrate în mod standard cu o bibliotecă de metode Struers presetate, care corespund gamei Struers de rășini pentru înglobare la cald (Ghidul aplicației de înglobare la cald, disponibil pe ecran). Alegerea oricăreia dintre metodele Struers va adapta automat metoda selectată la dimensiunea cilindrului, reducând astfel semnificativ riscul de erori.

Pe presa de înglobare pot fi stocate până la două metode. Dacă este necesar un spațiu de stocare suplimentar, este disponibilă opțiunea Database (Bază de date). După activarea acestei opțiuni, în baza de date a mașinii pot fi stocate în total 15 metode.

Modul Sensitive (Sensibil)  
Opțional

Modul Sensitive (Sensibil), cu o fază de încălzire dublă, este utilizat pentru probele fragile/poroase.

PROCESS		SETTINGS		DOSER SETTINGS		SAVE AS	
METHOD				HEATING			
 New method <input type="checkbox"/> Sensitive <b>ON</b>							
		80 °C	5.0 min	50 bar			
		180 °C	5.0 min	250 bar			
RESIN / DOSING				COOLING			
 MultiFast Black 20 ml							
		High	5.0 min				
 1 30mm		PROCESS		30mm		 2	

Ajustați valorile de încălzire pentru a se potrivi probelor care trebuie înglobate.

De exemplu,

Probe fragile/casante:

Faza 1 Aplicați căldură pentru a topi rășina, nu presiune  
Faza 2 Aplicați căldură și presiune

Probe metalice:

Faza 1 Scădeți 1 minut din timpul total de încălzire.  
Aplicați căldură și presiune  
Faza 2 Aplicați căldură timp de 1 minut, nu presiune

PCB, materiale plastice și conductori cu conductibilitate electrică redusă:

Faza 1 Aplicați căldură timp de 15 minute pentru a topi rășina, nu presiune  
Faza 2 Aplicați căldură și presiune timp de 1 minut

## Operarea manuală

În timpul operării utilizând setările manuale, va trebui să modificați manual setările de proces, de fiecare dată când prelucrați o probă (cu excepția cazului în care setările utilizate anterior sunt corespunzătoare pentru proba următoare).



### **SFAT**

Atunci când se utilizează o unitate CitoDoser (opțional) și este activată opțiunea bază de date, unitatea de dozare stochează informații despre care metodă trebuie utilizată pentru o anumită rășină. Așezarea unității CitoDoser pe CitoPress va selecta această metodă.

## *Reutilizarea setărilor metodei pentru proba următoare*

După finalizarea pregătirii probă, CitoPress afișează setările ultimului proces utilizat (se aplică și după repornire). Dacă aceste setări sunt adecvate pentru următoarea probă care trebuie prelucrată, nu sunt necesare modificări și puteți începe să poziționați proba.

## Modificarea setărilor metodei pentru proba următoare

În cazul în care setările de proces utilizate ultima oară de CitoPress nu sunt adecvate pentru prelucrarea probei următoare, acestea pot fi modificate prin:

- Editarea manuală a valorilor metode.
- Selectarea unei metode stocate.
- Înlocuirea unității de dozare CitoDoser (opțional).

Editarea manuală a valorilor metode

Pentru a edita manual o metodă de înglobare:



**NOTĂ**

Exemplul de mai jos se bazează pe editarea valorii de temperatură a metodei;  
procedura pentru editarea celorlalte valori este aceeași.  
Se pot edita mai multe valori ale metodei.



În meniul *PROCESS* (Proces), rotiți butonul pentru a evidenția elementul de temperatură de ÎNCĂLZIRE (HEATING).

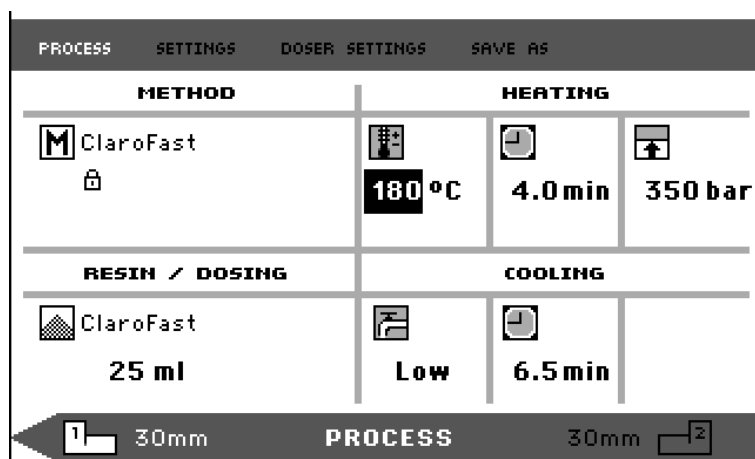

Apăsați butonul pentru a edita valoarea.



În jurul valorii apare o casetă de defilare.

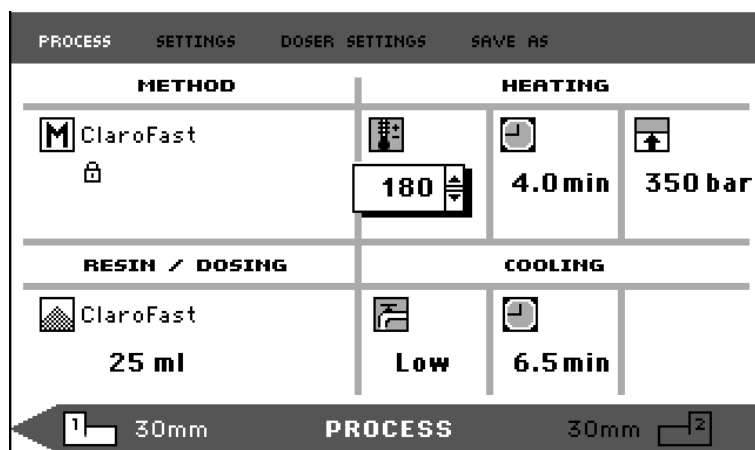

Rotiți butonul pentru a mări sau a micșora valoarea numerică.



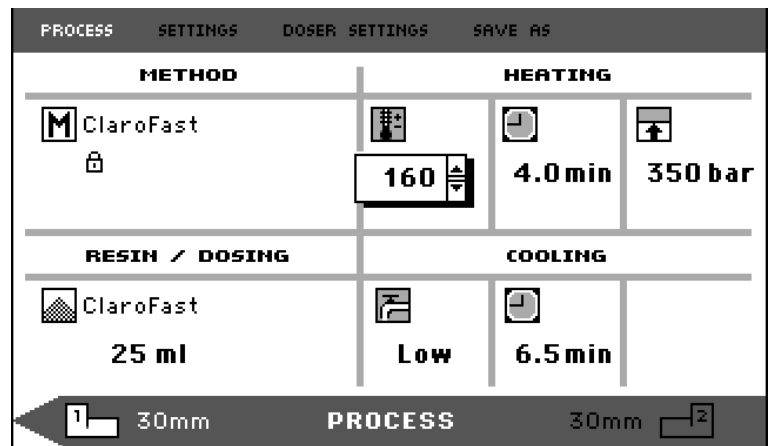

Apăsați butonul pentru a accepta noua valoare.

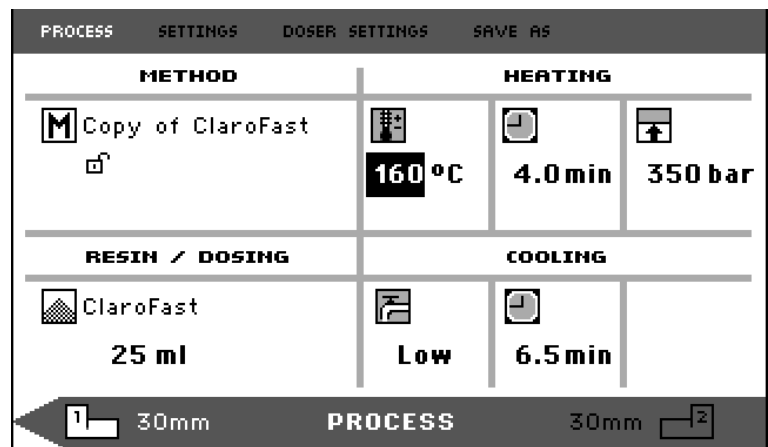

#### SFAT

Atunci când editați valorile unei metode stocate, este creată o copie temporară a metodei. Aceasta este denumită „Copie Numele metodei”, de exemplu, „Copie ClaroFast”. Aceste valori pot fi utilizate pentru prelucrarea probelor, însă nu vor fi stocate în baza de date decât dacă metoda este salvată. În cazul în care mașina este oprită înainte de stocare, copia temporară se va pierde. Consultați „[Crearea și memorarea metodelor definite de utilizatori în baza de date](#)” (opțional).

Selectarea unei metode memorate

Pentru a selecta din baza de date o metodă de înglobare memorată:



În meniul *PROCESS* (Proces), rotiți butonul pentru a evidenția elementul *METHOD* (Metodă).

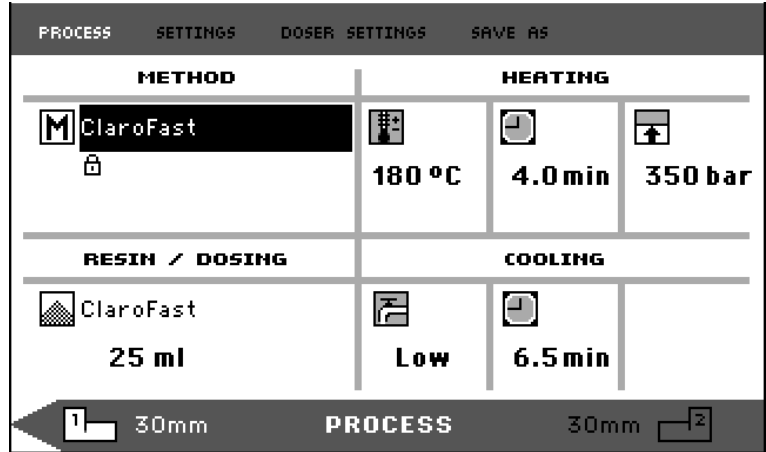

Apăsați butonul pentru a activa meniul pop-up *SELECT GROUP* (Selectare grup).



Rotiți butonul pentru a evidenția grupul necesar.



Apăsați butonul pentru a activa meniul pop-up *SELECT METHOD* (Selectare metodă).



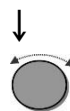
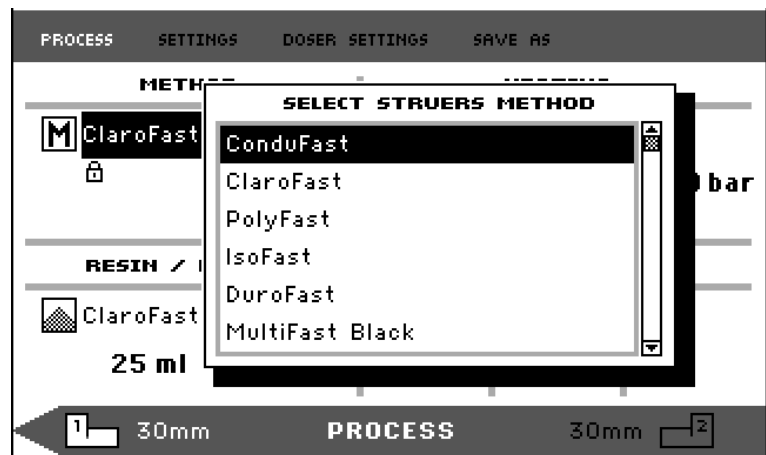

Rotiți butonul pentru a evidenția metoda necesară.

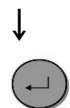

Apăsați butonul pentru a accepta metoda.

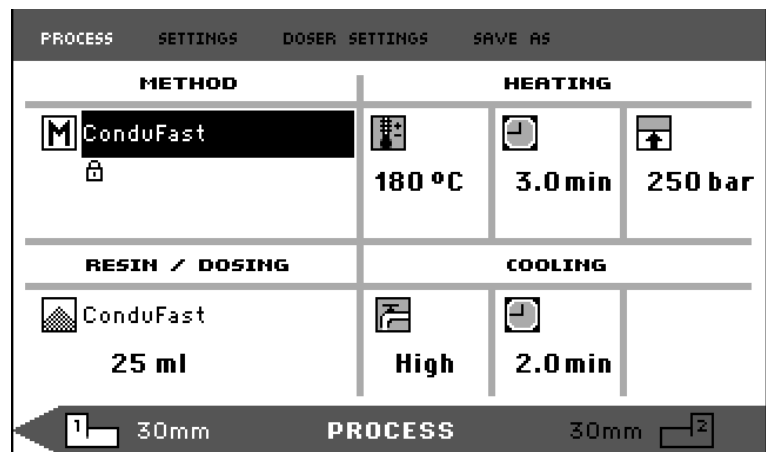

Schimbarea metodei prin  
înlocuirea unității de dozare  
CitoDoser (opțional)

Atunci când o unitate de dozare este înlocuită cu o alta, metoda asociată cu noua unitate de dozare este preluată automat din baza de date (opțional). De asemenea, consultați [„Crearea și ștergerea asocierilor pentru CitoDoser”](#).



## Înglobarea unei probe Poziționarea probei

- Dacă este necesar, utilizați butonul unității de comutare (1-2) pentru a comuta la cilindrul necesar.
- Apăsați pe RAM UP (Ridicare piston) ▲ pentru a ridica pistonul inferior la limita superioară.
- Aplicați agentul pentru îndepărtarea materialului de înglobare pe suprafața pistonului inferior.



### NOTĂ

Un strat subțire de agent pentru îndepărtarea materialului de înglobare trebuie să fie întotdeauna aplicată pe pistoanele utilizate pentru înglobare, pentru a împiedica lipirea materialelor de înglobare pe suprafață. Utilizând AntiStick de la Struers, un strat subțire de pulbere de stearat poate fi aplicat cu ușurință pe pistoane.

- Așezați proba pe piston. Proba trebuie să fie curată și uscată și să nu prezinte urme de grăsime. Distanța dintre probă și peretele cilindrului trebuie să fie de cel puțin 3 mm pentru a evita fisurarea rășinii.

## Turnarea rășinii peste specimen utilizând unitatea de dozare (opțional)

- Țineți apăsată tasta RAM DOWN (Coborâre piston) ▼ timp de câteva secunde pentru a coborî pistonul la limita inferioară.
- Pivotați canalul de evacuare al unității de dozare CitoDoser peste unitatea de înglobare.
- Apăsați tasta de dozare .



### NOTĂ

În cazul în care pistonul inferior nu a coborât la apăsarea tastei de dozare, va fi afișat un avertisment.

Unitatea de dozare va distribui automat cantitatea de rășină presetată pentru metoda selectată.

## Dozarea unei cantități suplimentare de rășină

- Apăsați din nou tasta de dozare pentru a adăuga o cantitate mică (20 % din cantitatea presetată).

O apăsare pe **STOP**  urmată de apăsarea tastei de dozare va reseta cantitatea de rășină dozată la cantitatea presetată (100 %).

*Turnarea manuală a rășinii peste probă*

- Umpleți cilindrul cu o cantitate adecvată de material de înglobare, utilizând pâlnia furnizată. Consultați [Ghidul practic pentru înglobarea la cald](#).



**NOTĂ**

Asigurați-vă întotdeauna că există suficient material de înglobare pentru a acoperi proba după compresie. Rețineți că volumul de material de înglobare scade când produsul granulat se comprimă. Dacă se utilizează o cantitate insuficientă de material de înglobare, pistoanele pot intra în contact cu proba, iar pistoanele și cilindrul se pot deteriora.

*Închiderea capacului superior*

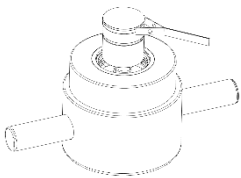

- Înainte de utilizare, îndepărtați praful de rășină de pe partea superioară a cilindrului de înglobare.
- Curățați suprafața cilindrică a pistonului superior având grijă să nu o deteriorați. Utilizați racleta pentru a îndepărta materialul de înglobare întărit.
- Aplicați agent pentru îndepărtarea materialului de înglobare pe toate suprafețele accesibile ale pistonului superior.
- Așezați capacul superior cu pistonul superior pe cilindrul de înglobare.
- Apăsăți capacul superior, rotind în sens orar până se închide.



**ATENȚIE**

În timpul funcționării, unitatea de înglobare va deveni foarte fierbinte. Înainte de a începe procesul de înglobare, asigurați-vă că este **închis complet** capacul superior.



**NOTĂ**

În cazul în care pistonul superior nu intră cu ușurință în cilindru, verificați pistonul și cilindrul pentru a depista orice material de înglobare întărit. Toleranța dintre cilindru și piston este foarte mică și chiar și cantitățile mici de material de înglobare, de la înglobările anterioare, pot cauza probleme.

**Pornirea procesului de înglobare** ■ Apăsați pe START ◊ pentru a porni procesul de înglobare.

Afișaj în timpul procesului de înglobare

Afișajul cu parametrii de înglobare se va schimba într-un nou afișaj care ilustrează progresul etapei curente (încălzire sau răcire) și timpul rămas până la finalizarea procesului de înglobare.

### O unitate (CitoPress-15/-30)

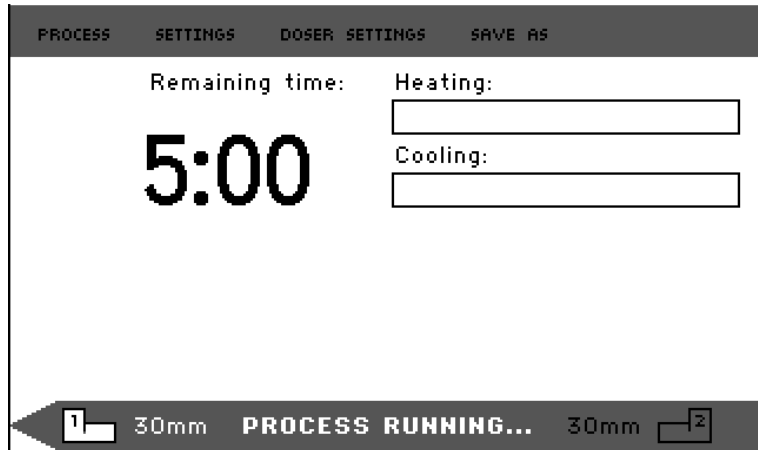

### Două unități (CitoPress-30)

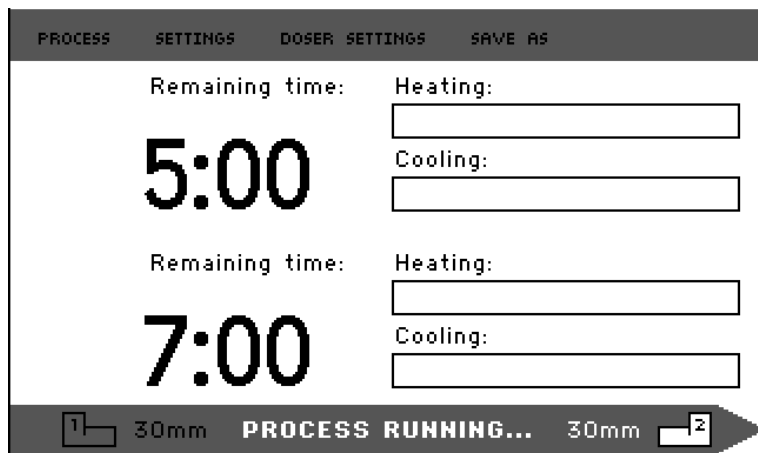

Afișarea parametrilor de proces



Apăsați butonul pentru a afișa parametrii de proces.

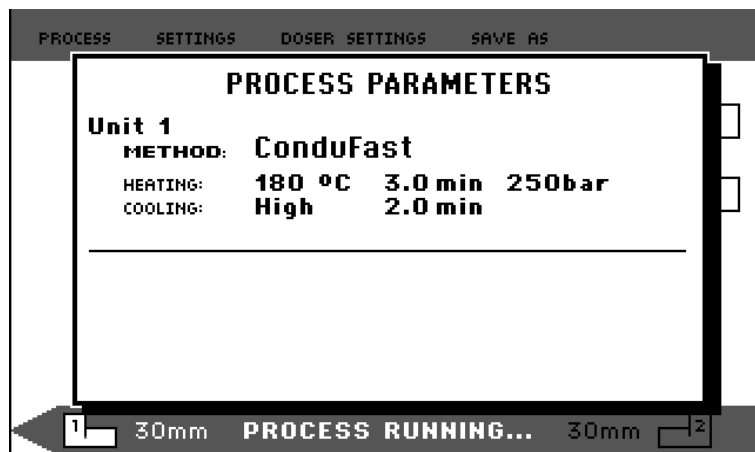

Esc

Apăsați pe Esc pentru a reveni la afișajul pentru proces.

Comutarea între CILINDRUL  
STÂNG și CILINDRUL DREPT  
(CitoPress-30)

Apăsați butonul unității de comutare (<sup>1-2</sup>) pentru a comuta între cei doi cilindri.  
Săgeata de pe bara inferioară se modifică pentru a indica unitatea căreia i se aplică informațiile afișate. Unitatea selectată este albă, iar cealaltă unitate este gri.

Oprirea procesului de înglobare

Mașina se oprește automat la terminarea timpului de răcire.

- Mașina poate fi oprită în orice moment pe parcursul procesului de înglobare apăsând pe STOP .



**NOTĂ**

Doar pentru CitoPress-30:  
Apăsați de două ori pentru a opri procesul la ambele unități de înglobare în același timp.



**NOTĂ**

Rețineți că montura se poate deteriora în cazul în care ciclul de înglobare este oprit în timpul procesului.

Îndepărtarea capacului superior

După finalizarea procesului de înglobare:

- Rotiți capacul superior în sens antiorar până când este eliberat din filet.
- Apăsați pe RAM UP (Ridicare piston)  pentru a ridica pistonul inferior la limita superioară.
- Rotiți capacul superior într-o parte pentru a avea loc să îndepărtați montura.



**ATENȚIE**

În timpul funcționării, montura și unitatea de înglobare vor deveni foarte fierbinți.  
După un ciclu de încălzire, asigurați-vă că cilindrul de înglobare s-a răcit activ timp de cel puțin două minute înainte de deschidere.



**ATENȚIE**

Respectați întotdeauna parametrii de încălzire și de răcire recomandați, descriși în Ghidul practic Struers pentru înglobarea la cald.  
Asigurați-vă întotdeauna că unitatea de înglobare s-a răcit suficient înainte de a deschide capacul superior.

### 3. Întreținere

Întreținerea corespunzătoare este necesară pentru a asigura timpul de operare și durata de funcționare maxime ale mașinii. Întreținerea este importantă, de asemenea, pentru asigurarea funcționării continue a mașinii în condiții de siguranță.

Procedurile de întreținere descrise în această secțiune trebuie efectuate de către persoanele calificate sau instruite.

#### Inspecția zilnică

Mașina trebuie verificată înainte de utilizare. Nu utilizați mașina decât după ce au fost remediate toate defecțiunile.

#### Întreținerea zilnică

##### Îndepărtarea reziduurilor



- Curățați toate suprafețele accesibile cu o lavetă umedă, moale.

#### SFAT

Nu utilizați o lavetă uscată, deoarece suprafețele nu sunt rezistente la zgârieturi.

Vaselina și uleiul pot fi îndepărtate cu etanol și izopropanol.



#### NOTĂ

Nu utilizați niciodată acetonă, benzol sau solvenți asemănători.

- Deschideți capacul (consultați „[Demontarea unității de înglobare](#)”) și îndepărtați reziduurile de pe suprafețele expuse, inclusiv de pe filete.
- Închideți capacul, consultați „[Montarea unității de înglobare](#)”.

#### Curățarea pistoanelor

Înainte de fiecare înglobare:

- Asigurați-vă că nu există material de înglobare, rămas de la operațiile anterioare, pe suprafața plană a pistoanelor.
- Curățați suprafața cilindrică a pistonului superior. Materialul de înglobare întărit poate fi îndepărtat cu ușurință fără a deteriora suprafața pistonului, utilizând racleta furnizată.



#### NOTĂ

Dacă părțile laterale ale pistoanelor sunt foarte zgâriate, acestea trebuie înlocuite. În cazul în care capacul superior a căzut, provocând o adâncitură sau o deformare a marginii pistonului superior, pistonul trebuie, de asemenea, înlocuit.

#### NOTĂ

Materialul de înglobare acumulat poate restricționa mișcarea sau poate cauza deteriorarea pistoanelor.

### Lubrifierea filetelor capacului superior

O acumulare de reziduuri de material de înglobare întărit poate face dificilă închiderea capacului superior.

- Îndepărtați orice material de înglobare de pe filetele capacului superior și ale unității de înglobare, utilizând racleta sau o pensulă pentru vopsit.



#### NOTĂ

Piulița superioară este o piesă de uzură, deoarece filetele acesteia se vor uzura în timp. Prin urmare, este crucial să îndepărtați orice reziduuri de material de înglobare, în caz contrar, durata de viață a piuliței superioare se va reduce.



#### SFAT

În cazul în care există o ușoară fricțiune la nivelul filetelor, lubrifiați cu un lubrifiant uscat, precum sulfid de molibden sau grafit. NU lubrifiați cu ulei sau vaselină filetele de la îmbinarea dintre capacul superior și cilindrul de înglobare. Cilindrul de înglobare funcționează la temperaturi ridicate și, prin urmare, se poate utiliza doar un lubrifiant uscat, rezistent la temperaturi ridicate.

### Întreținerea săptămânală

#### Verificarea apei de răcire

Unitatea de răcire Struers,  
opțional

- Curățați suprafețele vopsite și panoul de comandă cu o lavetă umedă, moale și cu detergenți obișnuiți, de uz casnic.
- Verificați săptămânal nivelul de apă de răcire din unitatea de răcire.

Pentru alte instrucțiuni mai detaliate privind utilizarea unității de răcire și recirculare, consultați manualul de instrucțiuni.

### Întreținerea lunară

#### Curățarea sub pistonul inferior

În timpul înglobării, o anumită cantitate de material de înglobare întărit, vechi, va cădea sub pistonul inferior și se va acumula dedesubtul acestuia. Materialul de înglobare întărit trebuie curățat pentru a împiedica deteriorarea mașinii.

O fereastră pop-up va apărea după 200 de cicluri de înglobare (valoare implicită) pentru a-i reaminti utilizatorului să curețe sub pistonul inferior.

- Apăsați pe **OK** după terminarea curățării zonei de sub pistonul inferior.
- Apăsați pe **Later** (Mai târziu) pentru a continua operarea mașinii CitoPress.

Urmați acești pași:

- Demontați unitatea de înglobare.
- Îndepărtați bolțul de piston și demontați pistonul inferior.
- Îndepărtați materialul de înglobare de sub pistonul inferior, utilizând o lavetă sau o perie moale.
- Remontați pistonul inferior și fixați bolțul de piston.
- Montați unitatea de înglobare.

- Înlocuiți lichidul de răcire din rezervorul unității de răcire.

Pentru alte instrucțiuni mai detaliate privind utilizarea unității de răcire și recirculare, consultați manualul de instrucțiuni.

#### Înlocuirea apei de răcire

Unitatea de răcire Struers,  
opțional

#### Verificarea filetelor

- Filetele piuliței superioare se vor uzura în timp și, prin urmare, piulița superioară este o piesă de uzură. Dacă filetele sunt uzate, nu mai folosiți capacul superior. Contactați departamentul de service Struers și comandați o piuliță superioară nouă.

### Întreținerea anuală Verificarea șuruburilor

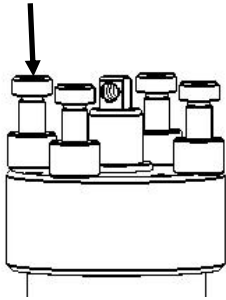

- Utilizați o cheie dinamometrică de 17 mm pentru a verifica dacă șuruburile care fixează unitatea de înglobare pe cilindru sunt strânse.
  - Dacă este necesar, strângeți-le cu o forță de maximum 25 Nm / 18 lbf-ft.

### Întreținerea cuplajelor

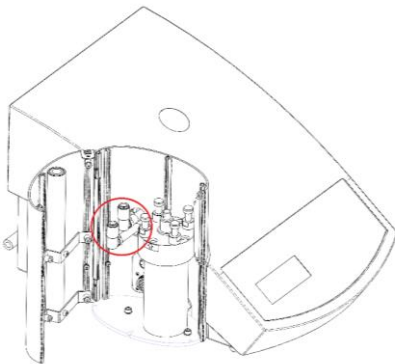

Întreținerea racordurilor de admisie și de evacuare pentru înglobare Unitate. Cuplajele racordurilor de apă trebuie lubrificate pentru a preveni uscarea garniturilor inelare FPM/FKM în timp, ceea ce va face dificilă utilizarea cuplajelor racordurilor de apă la schimbarea unității de înglobare.

- Deconectați racordurile tip tată de admisie și de evacuare a apei din unitatea de înglobare, de la fittingurile-mamă ale mașinii CitoPress.
- Lubrifiați garniturile inelare din fittingurile-mamă



**NOTĂ** Utilizați un lubrifiant generic rezistent la temperaturi ridicate (min. 100 °C/212 °F) pentru a lubrifia garnitura inelară FPM/FKM din cuplajul racordului de apă

### Curățarea filtrului de apă

În timp, în filtrul de apă se pot acumula particule mici, care trebuie îndepărtate.

Pentru a curăța filtrul de apă:

- Întrerupeți alimentarea cu apă și demontați țeava de admisie a apei.
- Îndepărtați garnitura filtrului de pe piulița de fixare și clătiți-o cu apă din abundență.
- Reconectați țeava de admisie a apei. (Consultați „[Conectarea racordului de admisie a apei](#)”).

### Decalcifierea bobinei de răcire

Pe bobina de răcire se pot forma depuneri, atunci când utilizați apă pentru răcire de la robinet, în zonele unde apa are un conținut ridicat de calcar sau de minerale.

Acest lucru reduce efectul de răcire și, prin urmare, bobina de răcire trebuie decalcificată o dată pe an.

- Demontați unitatea de înglobare. (Consultați „[Demontarea unității de înglobare](#)”).
- Goliți apa din sistemul de răcire.
- Clătiți bobina cu un acid decalcifiant **blând**<sup>2</sup> și lăsați să acționeze timp de 30 de minute.

<sup>2</sup> Pentru decalcifierea



- Clătiți bobina de răcire cu apă curată.
- Remontați unitatea de înglobare (consultați „[Montarea unității de înglobare](#)”).

În cazul în care există în continuare depuneri în bobină, repetați această procedură și lăsați lichidul de decalcifiere în unitatea de înglobare peste noapte, înainte de a clăti cu apă în ziua următoare.

### Golirea unității de dozare CitoDoser

Când unitatea CitoDoser opțională este montată pe CitoPress, opțiunea de meniu CitoDoser Service (Service CitoDoser) pentru evacuarea rășinii din unitatea de dozare.

Din meniul Service (Service),



Rotiți butonul pentru a evidenția *CitoDoser*.



Apăsați butonul pentru a accesa meniu *CitoDoser*.

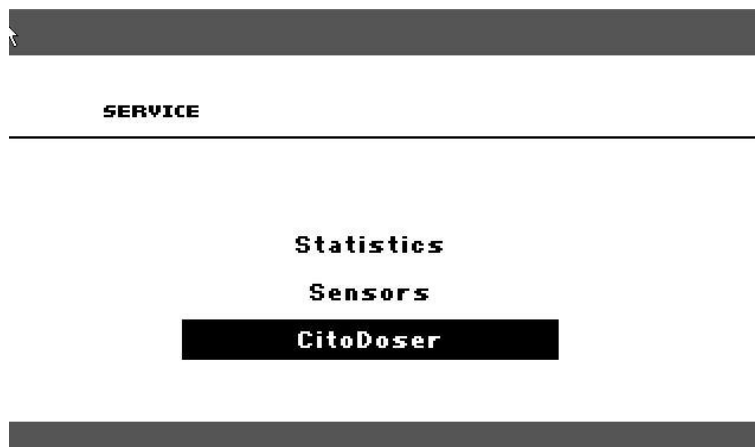

Rotiți butonul pentru a evidenția *Doser resin feed* (Alimentare cu rășină din unitatea de dozare).



---

unității de înglobare se recomandă utilizarea acidului acetic sau a acidului citric. NU utilizați acizi oxidanți precum acid azotic (HNO<sub>3</sub>), deoarece aceștia vor degrada cuprul unității de înglobare și pot genera gaze toxice. NU utilizați acizi în combinație cu agenți oxidanți precum peroxidul de hidrogen (H<sub>2</sub>O<sub>2</sub>), deoarece aceștia vor degrada cuprul unității de înglobare.

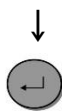

Apăsați butonul pentru a porni/opri alimentarea cu rășină din unitatea de dozare.  
Va fi afișată următoarea avertizare.

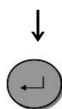
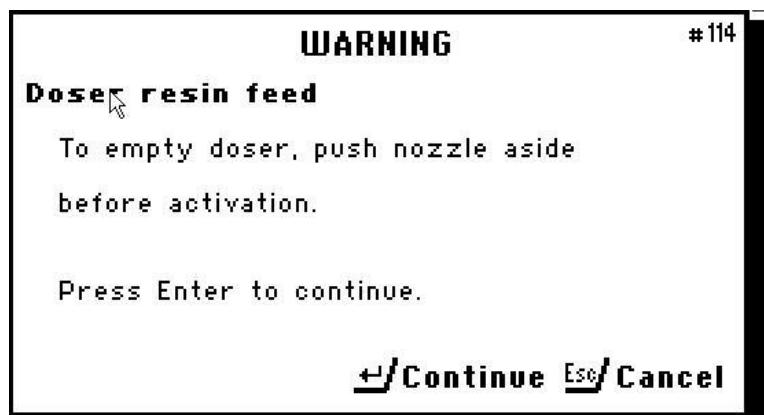

Asigurați-vă că duza se află într-o poziție adecvată.  
Apăsați butonul pentru a începe golirea unității CitoDoser.



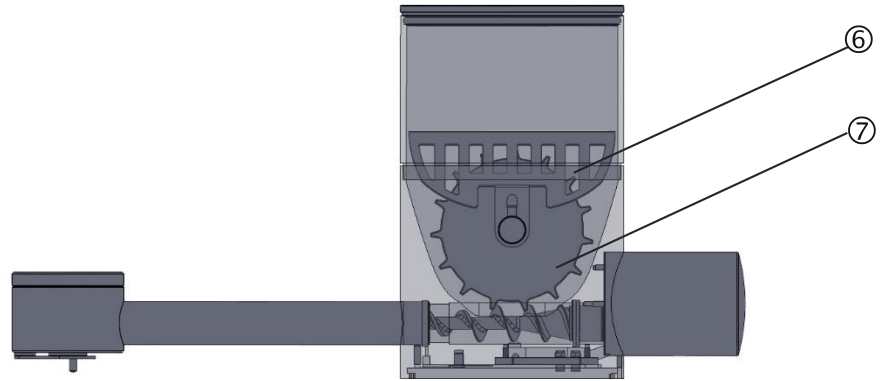

- ⑥ Grilaj de protecție
- ⑦ Disc agitator

- Dacă este necesar, slăbiți discul agitator împingându-l pe fiecare parte pentru a scoate garnitura inelară și apoi îndepărtați discul.
- Reasamblați unitatea CitoDoser în ordine inversă.



#### AVERTIZARE

Verificați dacă grilajul de protecție al unității CitoDoser este intact și dacă nu poate intra în contact cu discul agitator în timpul rotirii.

#### Piese de schimb

Pentru informații suplimentare sau pentru a verifica disponibilitatea pieselor de schimb, contactați departamentul de service Struers local. Informațiile de contact sunt disponibile pe site-ul web [Struers.com](http://Struers.com).

## 4. Declarații de securitate

### Lista mesajelor de siguranță din manual



#### ATENȚIE

Expunerea prelungită la zgomote puternice poate provoca afectarea permanentă a auzului.  
Purtați protecție auditivă dacă expunerea la zgomot depășește nivelurile stabilite prin reglementările locale.



#### PERICOL ELECTRIC

Mașina trebuie să fie legată la pământ.  
Asigurați-vă că tensiunea de alimentare de la rețea corespunde tensiunii menționate pe plăcuța de identificare din partea laterală a mașinii.  
Tensiunea incorectă conduce la deteriorarea circuitului electric.



#### PERICOL ELECTRIC

NU utilizați acest cablu pentru a conecta echipamente care utilizează o sursă de alimentare de 110 V. Nerespectarea acestei cerințe poate conduce la deteriorarea materialului.



#### ATENȚIE

Arsuri sau opărire.  
Apa din țeava de evacuare a apei poate deveni foarte fierbinte.



#### PERICOL ELECTRIC

Deconectați mașina de la sursa de alimentare cu energie electrică și alimentarea cu apă, în timpul montării unității de înglobare.  
Unitatea de înglobare trebuie să fie montată de către persoane calificate sau instruite.  
Conectați racordurile de apă și conexiunile electrice în ordinea descrisă. Conectarea racordurilor de apă înainte de conexiunile electrice poate conduce la scurgerea apei în conexiunile electrice, ceea ce poate provoca un scurtcircuit.



#### PERICOL ELECTRIC

- Deconectați mașina de la sursa de alimentare cu energie electrică și sursa de alimentare cu apă, înainte de a demonta unitatea de înglobare.
- Unitatea de înglobare trebuie demontată de către persoane calificate sau instruite.



### ATENȚIE

În timpul funcționării, unitatea de înglobare va deveni foarte fierbinte.

- Înainte de a demonta unitatea de înglobare, asigurați-vă că s-a răcit suficient pentru a fi manipulată.



### PERICOL ELECTRIC

- Deconectați mașina de la sursa de alimentare cu energie electrică în timpul montării unității de dozare.
- Unitatea CitoDoser trebuie montată de către persoane calificate sau instruite.



### ATENȚIE

În timpul funcționării, unitatea de înglobare va deveni foarte fierbinte.

Înainte de a începe procesul de înglobare, asigurați-vă că este **închis complet** capacul superior.



### ATENȚIE

În timpul funcționării, montura și unitatea de înglobare vor deveni foarte fierbinți.

După un ciclu de încălzire, asigurați-vă că cilindrul de înglobare s-a răcit activ timp de cel puțin două minute înainte de deschidere.



### ATENȚIE

Respectați întotdeauna parametrii de încălzire și de răcire recomandați, descriși în Ghidul practic Struers pentru înglobarea la cald.

Asigurați-vă întotdeauna că unitatea de înglobare s-a răcit suficient înainte de a deschide capacul superior.



### AVERTIZARE

Verificați dacă grilajul de protecție al unității CitoDoser este intact și dacă nu poate intra în contact cu discul agitator în timpul rotirii.



### PERICOL ELECTRIC

Deconectați mașina de la sursa de alimentare cu energie electrică și sursa de alimentare cu apă, înainte de a muta mașina.



### PERICOL ELECTRIC

Înainte de conectare, asigurați-vă că tensiunea de alimentare de la rețea corespunde tensiunii menționate pe plăcuța de identificare din partea laterală a mașinii.

## Simbolurile de pe mașină



Simbol suprafață fierbinte

- Placa superioară pe unitatea de înglobare
- Pe partea laterală a unității de înglobare



Avertisment!

- În interiorul capacului unității de înglobare

## 5. Transport și depozitare

**NOTĂ:**

Ambalați corespunzător mașina înainte de transport. Ambalarea insuficientă poate provoca deteriorarea mașinii și va anula garanția. Contactați departamentul de service Struers pentru asistență. Struers recomandă păstrarea tuturor ambalajelor și garniturilor originale pentru utilizări viitoare.

**PERICOL ELECTRIC**

Deconectați mașina de la sursa de alimentare cu energie electrică și sursa de alimentare cu apă, înainte de a muta mașina.

Urmați acești pași:

- Deconectați sursa de alimentare cu energie electrică.
- Deconectați sursa de alimentare cu apă – apa reziduală este evacuată din mașină când sursa de alimentare cu apă este deconectată.
- Curățați mașina.
- Ridicați mașina pe un cărucior.
  - Ridicați CitoPress-15/-30 ținând de dedesubtul bazei mașinii, pe partea stângă și pe partea dreaptă. Pentru ridicarea mașinii sunt necesare două persoane.
- Ridicați mașina de pe cărucior în noua poziție.

Dacă mașina este destinată depozitării pe termen lung sau transportului, urmați acești pași suplimentari:

- Închideți supapele de ventilare, securizați-le cu ajutorul piuliței de blocare.
- Montați un capac din plastic pe supapa de ventilare.

**NOTĂ**

Mașina CitoPress-30 este prevăzută cu două supape de ventilare.

- Așezați o folie mare din plastic pe un palet.
- Așezați mașina pe blocuri de palet.
- Securizați mașina utilizând consolele de transport originale.
- Introduceți un plic de agent deshidratant (silica gel) împreună cu mașina.
- Lipiți folia din plastic cu bandă adezivă, pentru a menține mașina uscată.
- Ambalați piesele libere în cutia din carton și așezați-o pe mașină.
- Construiți o cutie în jurul mașinii și securizați-o.

La noua locație:

- Verificați [Listă de verificare înainte de instalare](#).



## 6. Eliminare ca deșeu



Echipamentele marcate cu simbolul DEEE  conțin componente electrice și electronice și nu trebuie eliminate ca deșeuri generale. Contactați autoritățile locale pentru informații privind metoda corectă de eliminare în conformitate cu legislația națională.

# Ghid de referință

Cuprins	Pagina
<b>1. Operațiuni avansate .....</b>	<b>68</b>
Conectarea unei unități de răcire Cooli (opțional).....	68
Modificarea furtunului de înaltă presiune.....	68
Conectarea la unitatea Cooli .....	69
Conectarea racordului de admisie a apei.....	69
Conectarea racordului de evacuare a apei.....	69
Conectarea unității de control și a sursei de alimentare cu energie electrică.....	69
Utilizarea bazei de date de metode (opțional) .....	70
Crearea și memorarea metodelor definite de utilizatori în baza de date.....	70
Crearea unei metode noi.....	70
Modificarea unei metode Struers.....	72
Salvarea unei metode definite de utilizator.....	73
Utilizarea meniului Enter Name (Introducere nume) .....	75
Introducerea caracterelor .....	75
Ștergerea caracterelor .....	77
Crearea unei rășini definite de utilizator .....	79
Utilizarea meniului de setări.....	81
Vizualizarea detaliilor rășinilor .....	81
Ștergerea, redenumirea sau blocarea/deblocarea metodelor definite de utilizatori .....	83
Crearea și ștergerea asocierilor pentru CitoDoser.....	85
Crearea unei asocieri a unității de dozare CitoDoser.....	85
Ștergerea unei asocieri a unității de dozare CitoDoser .....	87
Setarea modului de operare .....	89
<b>2. Cunoștințele împărtășite de Struers.....</b>	<b>91</b>
<b>3. Ghidul practic pentru înglobarea la cald .....</b>	<b>92</b>
<b>4. Accesorii.....</b>	<b>92</b>
<b>5. Consumabile.....</b>	<b>92</b>
<b>6. Depanare.....</b>	<b>93</b>
<b>7. Service.....</b>	<b>99</b>
Meniurile de Service (Service).....	99
Accesarea meniurilor de Service (Service).....	99
Meniul Statistics (Statistici).....	100
Meniul Sensors (Senzori) .....	102

Meniul Doser (Unitate de dozare) .....	104
<b>8. Piese de schimb și diagrame .....</b>	<b>105</b>
Diagrame .....	105
CitoPress-15 .....	105
CitoPress-30 .....	105
<b>9. Informații legale și de reglementare .....</b>	<b>112</b>
Aviz FCC .....	112
<b>10. Date tehnice .....</b>	<b>113</b>

## 1. Operațiuni avansate

### Conectarea unei unități de răcire Cooli (opțional)

Pentru a conecta o unitate de recirculare Struers la CitoPress:



#### NOTĂ

Înainte de a conecta unitatea de răcire la CitoPress, urmați instrucțiunile din manualul de utilizare a unităților de răcire Struers, pentru a o pregăti de utilizare.



#### NOTĂ

Pentru a evita coroziunea, Struers recomandă utilizarea aditivului Struers în apa de răcire (procentajul este indicat pe recipientul aditivului).  
Nu uitați să adăugați aditiv Struers de fiecare dată când completați cu apă.

### Modificarea furtunului de înaltă presiune

Pentru a conecta CitoPress la o unitate de răcire și recirculare Struers, racordul de la un capăt al furtunului de înaltă presiune (furnizat împreună cu CitoPress) trebuie înlocuit cu un mecanism de racordare rapidă.



#### NOTĂ

Unitatea Cooli este prevăzută cu 2 racorduri rapide, utilizați-l pe cel mai mic pentru a modifica furtunul de înaltă presiune.



- Tăiați furtunul de înaltă presiune chiar în spatele racordului cu șurub existent ①.



#### NOTĂ

NU tăiați la celălalt capăt al furtunului ②.  
Acesta se utilizează pentru conectarea la CitoPress.



Montați clema cu șurub ③ pe furtun.

- Inserați racordul rapid ④ în capătul furtunului.
- Glisați clema cu șurub de-a lungul arborelui racordului rapid.
- Strângeți clema cu șurub, până când racordul rapid este fixat ferm în poziție.

### Conectarea la unitatea Cooli

Conectarea racordului de admisie a apei



Conectarea racordului de evacuare a apei

Conectarea unității de control și a sursei de alimentare cu energie electrică

Conectați unitatea Cooli la CitoPress astfel:

- Montați furtunul de înaltă presiune în tubul de admisie a apei, din spatele mașinii CitoPress.
  - Introduceți garnitura pentru filtru în piulița de fixare cu partea plată pe furtunul de aer comprimat.
  - Strângeți complet piulița de fixare.
- Conectați racordul rapid la racordul de evacuare al pompei Cooli ⑤.
- Poziționați capătul neconectat al tubului de evacuare a apei în partea de sus a filtrului de admisie Cooli.
- Verificați dacă furtunul de evacuare este înclinat către scurgere, pe întreaga sa lungime.
- Conectați cablul de control 24 V / CAN la unitatea de control Cooli, introducând un capăt în mufa de control a mașinii CitoPress și celălalt capăt în mufa de pe panoul din spatele unității de control.
- Conectați unitatea de răcire la sursa de alimentare cu energie electrică.



#### **PERICOL ELECTRIC**

Înainte de conectare, asigurați-vă că tensiunea de alimentare de la rețea corespunde tensiunii menționate pe plăcuța de identificare din partea laterală a mașinii.

## Utilizarea bazei de date de metode (opțional)

Activarea opțiunii bază de date CitoPress permite memorarea a maximum 15 metode definite de utilizatori, precum și a asocierilor între un număr de rășini și unitățile CitoDoser.



### SFAT

Fără opțiunea bază de date: Se pot memora doar 2 metode.

## Crearea și memorarea metodelor definite de utilizatori în baza de date

Crearea unei metode noi

- Din meniul *Select Group* (Selectare grup), selectați *User methods* (Metode definite de utilizatori), apoi *New method* (Metodă nouă).

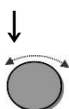
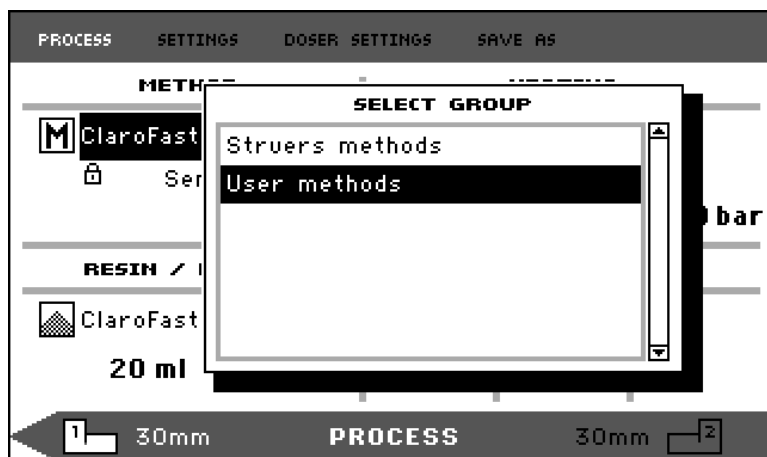

Rotiți butonul pentru a evidenția grupul necesar.

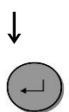

Apăsați butonul pentru a activa meniul pop-up *SELECT METHOD* (Selectare metodă).  
O metodă nouă va fi creată în mod automat pe baza rășinii din procesul curent.



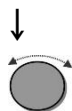
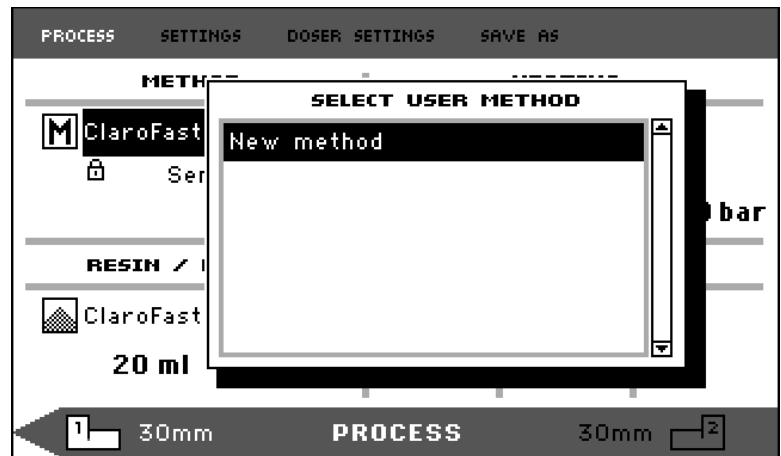

Rotiți butonul pentru a evidenția metoda necesară.

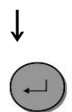

Apăsați butonul pentru a accepta metoda.

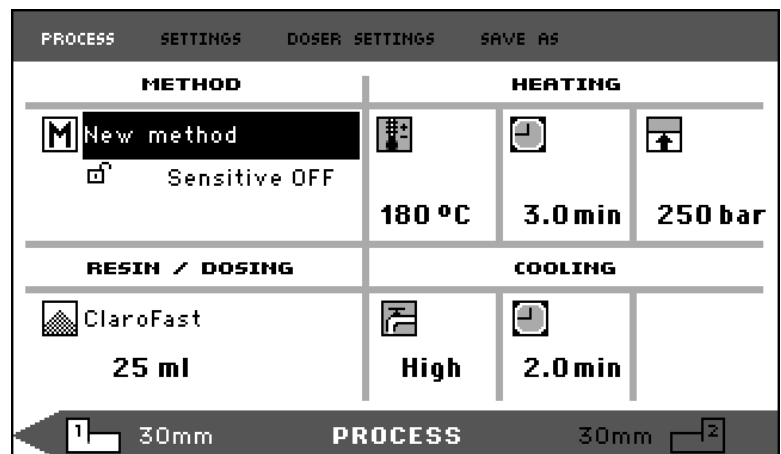

- Editați valorile metodei pentru a crea metoda definită de utilizator.  
Pentru informații privind editarea valorilor metodei, consultați [„Editarea manuală a valorilor metodei”](#).
- Salvați metoda într-o bază de date.  
Pentru informații privind salvarea unei metode, consultați [„Crearea și stocarea metodelor definite de utilizatori în baza de date”](#).

- Modificarea unei metode Struers
- Din meniul Select Group (Selectare grup), selectați o metodă Struers.  
Pentru informații privind modul de selectare a unei metode, consultați „[Selectarea unei metode memorate](#)”.
  - Editați valorile metodei pentru a crea metode definite de utilizatori; pentru informații privind editarea valorilor metodei, consultați „[Editarea manuală a valorilor metodei](#)”.
  - Salvați metoda în baza de date; pentru informații privind salvarea unei metode, consultați „[Crearea și memorarea metodelor definite de utilizatori în baza de date](#)”.

**SFAT**

Metoda Struers NU este suprascrisă în momentul salvării noii metode. Metoda trebuie salvată utilizând un nume diferit.

Toate metodele Struers sunt protejate împotriva suprascrierii.



Salvarea unei metode definite de utilizator

ESC

Din meniul *PROCESS* (Proces), apăsați butonul Esc pentru a accesa elementele meniului de nivel superior.



Rotiți butonul pentru a selecta *SAVE AS* (Salvare ca).

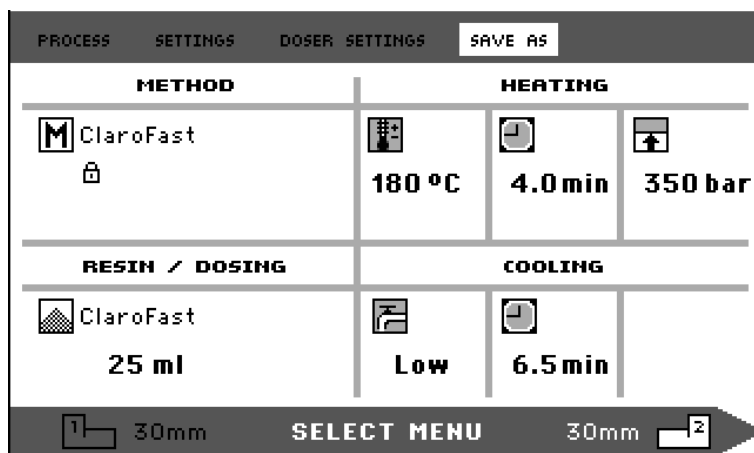

Apăsați butonul pentru a activa meniul *ENTER METHOD NAME* (Introducere nume metodă).





Rotiți butonul pentru a evidenția funcțiile din partea de jos a meniului sau caracterele care trebuie utilizate în numele metodei.

Tastele RAM UP / RAM DOWN (Ridicare piston / Coborâre piston) se utilizează pentru navigarea rapidă de la un rând la altul.

Pentru instrucțiuni detaliate privind modul de utilizare a acestui meniu, consultați „[Utilizarea meniului Enter Name \(Introducere nume\)](#)”.



Pentru a accepta numele și pentru a părăsi editorul, selectați OK și apoi apăsați butonul.

Metoda va fi salvată în grupul de metode definite de utilizatori.

Utilizarea meniului Enter Name  
(Introducere nume)

Asocierile unității de dozare, rășinile și numele metodelor pot fi, de asemenea, editate.  
Un cursor este disponibil în rubrica NAME (Nume) din partea de jos.  
Un al doilea cursor mare se utilizează pentru selectarea caracterelor sau a acțiunilor:

Introducerea caracterelor



Utilizați tasta RAM DOWN (Coborâre piston) și butonul pentru a deplasa cursorul mare și pentru a evidenția DEL.

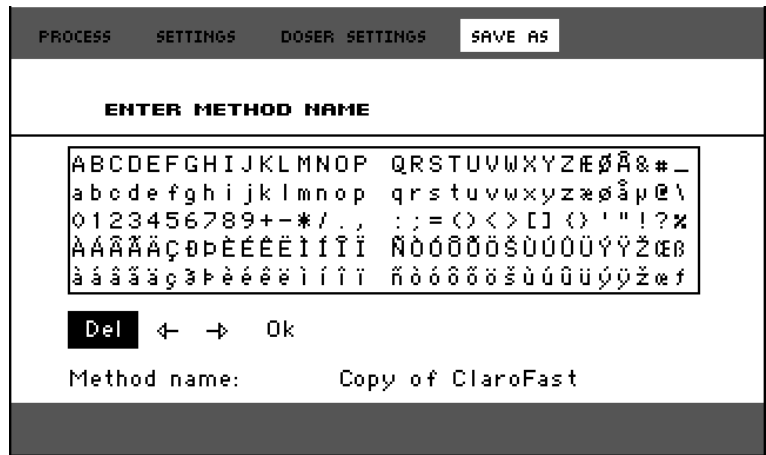

Apăsați butonul pentru a șterge numele existent.



Rotiți butonul și/sau utilizați tastele RAM UP / RAM DOWN (Ridicare piston / Coborâre piston) pentru a evidenția caracterul care trebuie utilizat.





Apăsați butonul pentru a introduce caracterul.

## Ștergerea caracterelor

Caracterele pot fi șterse dintr-un nume utilizând tasta **Del** și simbolurile de editare ← (stânga), → (dreapta) din partea de jos a meniului.

Pentru a șterge caracterele dintr-un nume:



Rotiți butonul spre stânga sau spre dreapta până când cursorul se deplasează din zona de selectare a caracterelor în zona de editare din partea de jos a meniului.

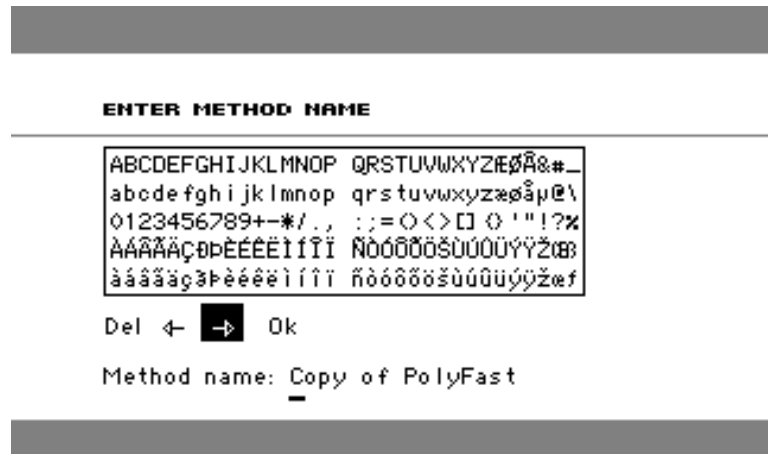

Rotiți butonul pentru a selecta săgeata stângă sau dreaptă.



Apăsați butonul pentru a deplasa cursorul de subliniere o poziție spre stânga sau spre dreapta.



Rotiți butonul pentru a selecta simbolul Del.

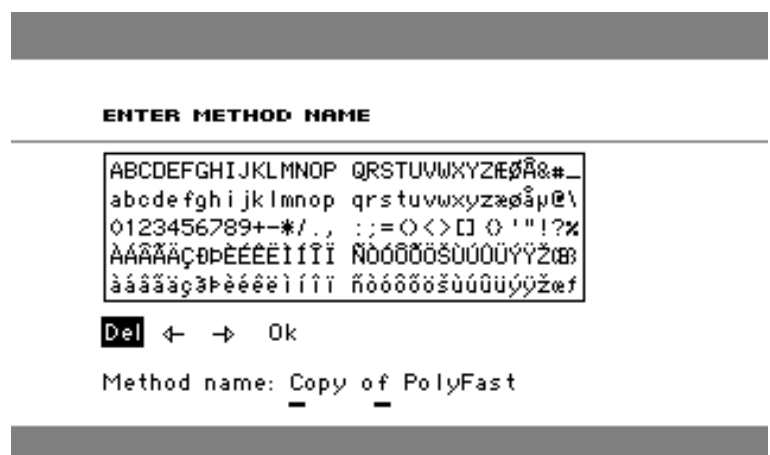



Rotiți butonul pentru a șterge caracterul subliniat.



**ENTER METHOD NAME**

A	B	C	D	E	F	G	H	I	J	K	L	M	N	O	P	Q	R	S	T	U	V	W	X	Y	Z	E	Å	#	_	
a	b	c	d	e	f	g	h	i	j	k	l	m	n	o	p	q	r	s	t	u	v	w	x	y	z	æ	ø	å	@	\
0	1	2	3	4	5	6	7	8	9	+	-	*	/	.	,	:	=	<	>	[	]	^	'	"	!	?%				
À	Á	Â	Ã	Ä	Å	Ç	Ð	É	Ê	Ë	Ì	Í	Î	Ï	Ñ	Ó	Ô	Õ	Ö	Ù	Ú	Û	Ü	Ý	Þ	ß				
à	á	â	ã	ä	å	ç	ð	é	ê	ë	ì	í	î	ï	ñ	ó	ô	õ	ö	ù	ú	û	ü	ý	þ	ÿ	z	e	f	

**Del** ← → **Ok**

Method name: CopolyFast

### Crearea unei rășini definite de utilizator

Datele referitoare la rășini sunt memorate separat în baza de date. Se pot utiliza rășinile Struers sau se pot crea și memora rășini definite de utilizatori.

Pentru a crea și memora o rășină definită de utilizator:



În meniul *PROCESS* (Proces), rotiți butonul pentru a evidenția elementul *RESIN / DOSING* (Rășină/Dozare).



Apăsați butonul pentru a activa meniul *SELECT GROUP* (Selectare grup).



Rotiți butonul pentru a evidenția grupul *User resins* (Rășini definite de utilizatori).



Apăsați butonul pentru a activa meniul *SELECT USER RESIN* (Selectare rășină definită de utilizator).





Rotiți butonul pentru a evidenția *New resin* (Rășină nouă).



Apăsați butonul pentru a activa meniul RESIN NAME (Nume rășină).

**RESIN NAME:**

A	B	C	D	E	F	G	H	I	J	K	L	M	N	O	P	Q	R	S	T	U	V	W	X	Y	Z	Æ	Š	Å	&	#	_
a	b	c	d	e	f	g	h	i	j	k	l	m	n	o	p	q	r	s	t	u	v	w	x	y	z	æ	š	å	ø	ä	ü
0	1	2	3	4	5	6	7	8	9	+	-	*	/	.	:	=	(	)	<	>	[	]	{	}	'	"	!	?	%		
À	Á	Â	Ã	Ä	Å	Ç	Ð	Þ	È	É	Ê	Ë	Ì	Í	Î	Ï	Ñ	Ó	Ô	Õ	Ö	Š	Ù	Ú	Û	Ü	Ý	Ž	Æ	Ø	
à	á	â	ã	ä	å	ç	ð	þ	è	é	ê	ë	ì	í	î	ï	ñ	ó	ô	õ	ö	š	ù	ú	û	ü	ý	ž	æ	ø	

Del ← → Ok

Resin name:                      New resin



Editati numele rășinii utilizând procedura descrisă anterior pentru „Utilizarea meniului Enter Name (Introducere nume)”.



Pentru a accepta numele și pentru a părăsi editorul, selectați OK și apoi apăsați butonul.

Rășina va fi stocată în grupul User resins (Rășini definite de utilizatori).



#### SFAT

Rășinile Struers sunt asociate cu o metodă unică prin intermediul numelui rășinii. Aceste rășini implicite nu pot fi modificate, cu excepția cazului în care metoda este salvată sub un nume diferit. Pictograma de blocare  de sub numele metodei Struers indică faptul că aceasta nu poate fi editată.



### Utilizarea meniului de setări

Meniul SETTINGS (Setări) se utilizează pentru a vizualiza și, în cazul metodelor definite de utilizatori, pentru a șterge, a redenumi și a bloca/debloca metodele.

### Vizualizarea detaliilor rășinilor

CitoPress stochează detalii despre rășinile Struers. Pentru a vizualiza aceste detalii:

Esc Din meniul PROCESS (Proces), apăsați butonul Esc pentru a accesa meniul de nivel superior.



Rotiți butonul pentru a evidenția elementul SETTINGS (Setări).



Apăsați butonul pentru a activa meniul *SETTINGS* (Setări).

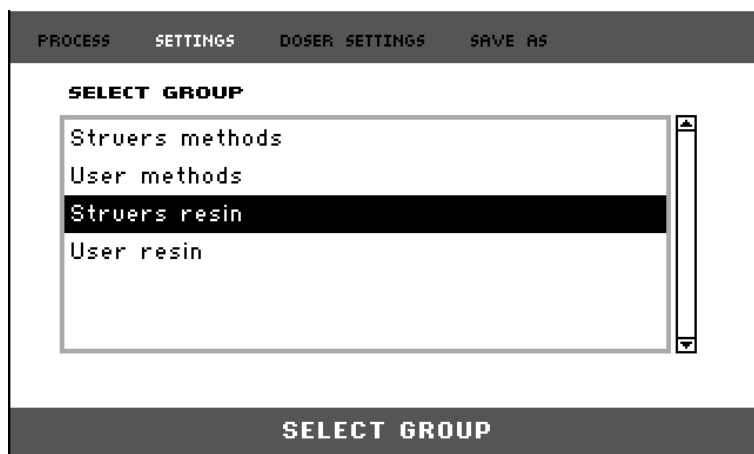

Rotiți butonul pentru a evidenția rășina Struers sau rășina definită de utilizator.



Apăsați butonul pentru a deschide meniul Resin (Rășină).



Rotiți butonul pentru a evidenția rășina.



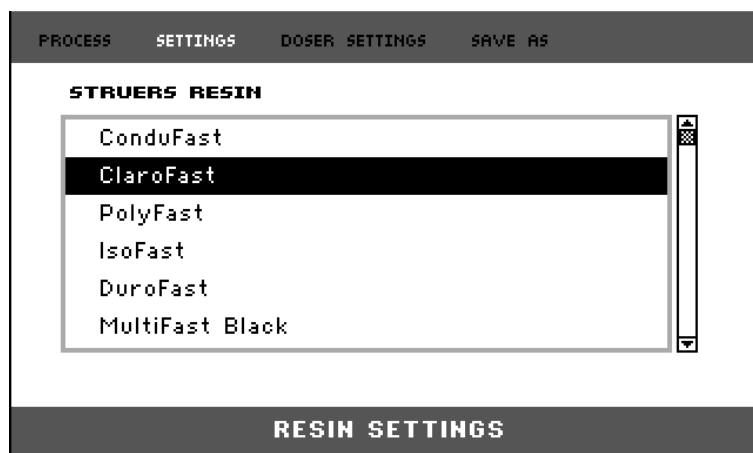

Apăsați butonul pentru a vizualiza detaliile pentru rășina selectată.

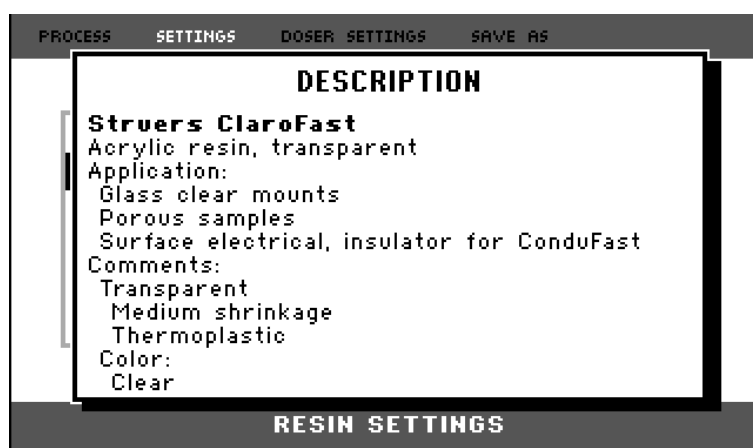

Ștergerea, redenumirea sau  
blocarea/deblocarea metodelor  
definite de utilizatori

Pentru a șterge, a redenumi sau a bloca/debloca o metodă definită  
de utilizator:

**Esc** Din meniul *PROCESS* (Proces), apăsați butonul Esc o  
dată pentru a accesa meniul de nivel superior.

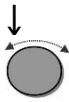

Rotiți butonul pentru a evidenția elementul *SETTINGS*  
(Setări).



Apăsați butonul pentru a activa meniul *SETTINGS*  
(Setări).

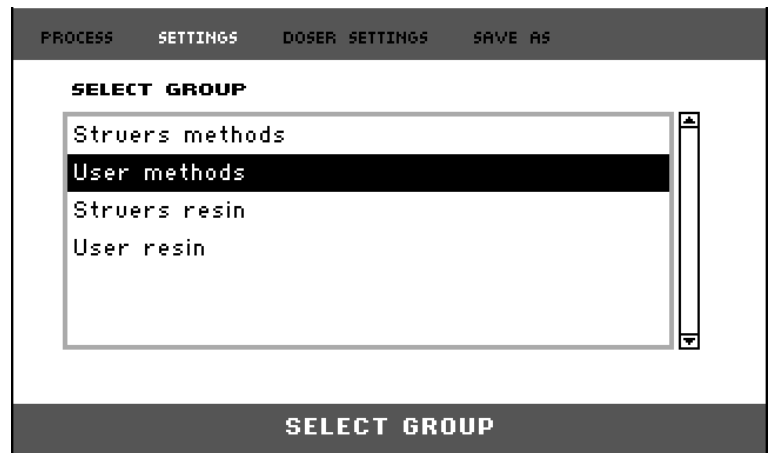

Rotiți butonul pentru a evidenția *User methods*  
(Metode definite de utilizatori).



Apăsați butonul pentru a activa meniul *METHOD  
SETTINGS* (Setări metodă).



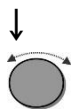
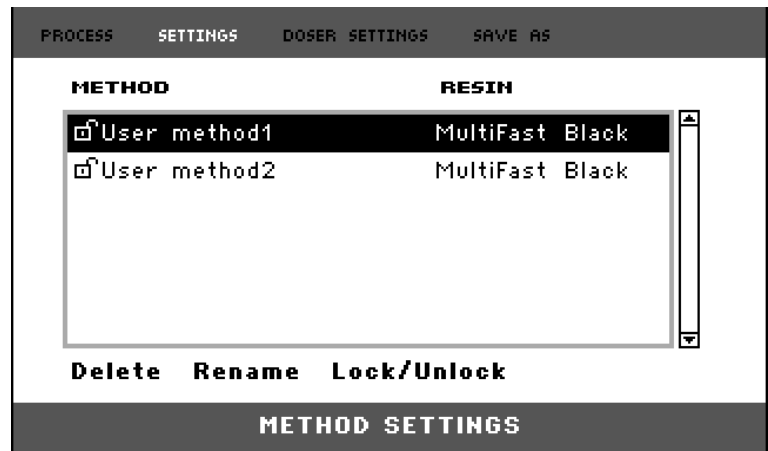

Rotiți butonul pentru a evidenția o metodă definită de utilizator.

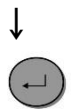

Apăsați butonul pentru a selecta metoda. Metoda poate fi acum ștersă.

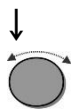

Rotiți butonul pentru a selecta *DELETE* (Ștergere), *RENAME* (Redenumire) sau *LOCK/ UNLOCK* (Blocare/Deblocare)

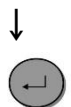

Apăsați butonul pentru a efectua acțiunea necesară.



Apăsați pe Esc pentru a reveni la meniul *PROCESS* (Proces).

## Crearea și ștergerea asocierilor pentru CitoDoser

### Crearea unei asocieri a unității de dozare CitoDoser

O unitate de dozare poate stoca informații în format electronic, care le asociază cu o metodă specifică memorată în presa de înglobare.

Atunci când utilizați o unitate de dozare pentru prima oară sau în cazul în care asocierea unității de dozare a fost ștearsă (consultați [„Ștergerea unei asocieri a unității de dozare CitoDoser”](#)), unitatea de dozare va trebui să fie asociată cu o metodă.

Este selectată o rășină, iar metoda care utilizează această rășină va fi apoi asociată cu CitoDoser.

Montați CitoDoser pe CitoPress, va fi afișat meniul pentru rășinile Struers.

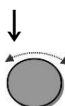



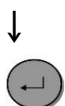





Rotiți butonul pentru a evidenția rășina care va fi asociată cu CitoDoser.



Apăsați butonul pentru a selecta rășina și metoda aferentă care va fi asociată cu CitoDoser.



PROCESS    SETTINGS    DOSER SETTINGS    SAVE AS			
METHOD		HEATING	
 ClaroFast 🔒	 180 °C	 4.0 min	 350 bar
RESIN / DOSING		COOLING	
 ClaroFast 100 %	 Low	 6.5 min	
 30mm	PROCESS		30mm  2



Apăsați pe Esc pentru a reveni la meniul *PROCESS* (Proces).

**Ștergerea unei asocieri a unității de dozare CitoDoser**

Pentru a asocia unitatea de dozare cu o altă metodă, asocierea existentă trebuie mai întâi să fie ștearsă.

Esc

Din meniul *PROCESS* (Proces), apăsați butonul Esc o dată pentru a accesa meniul de nivel superior.

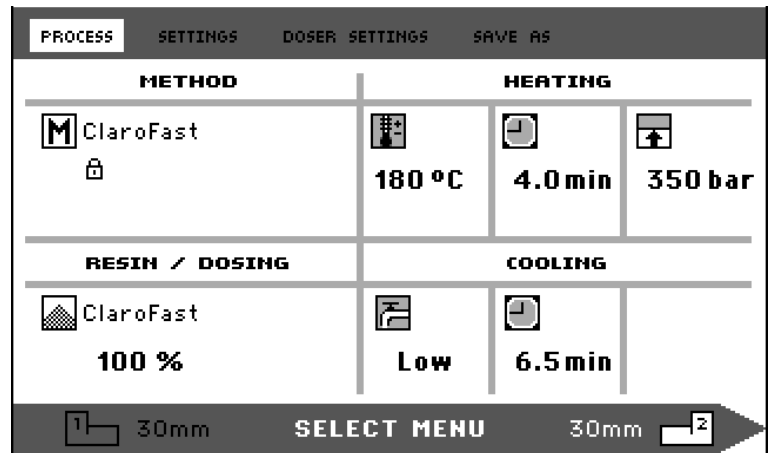

Rotiți butonul pentru a evidenția *DOSER SETTINGS* (Setări unitate de dozare).

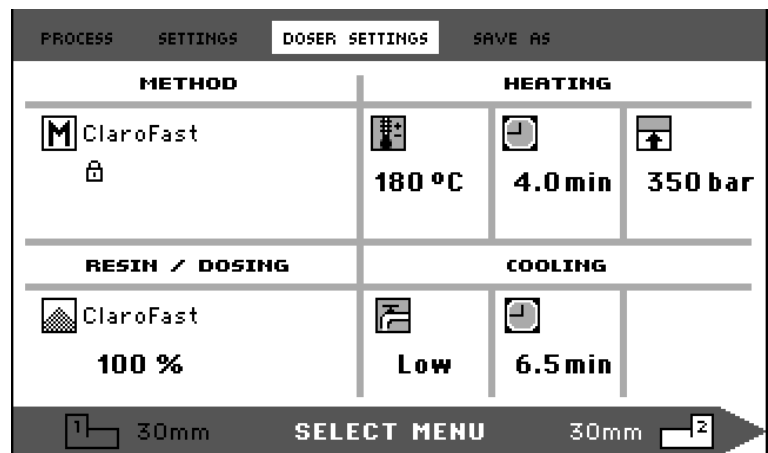

Apăsați butonul pentru a deschide meniul *DOSER SETTINGS* (Setări unitate de dozare).



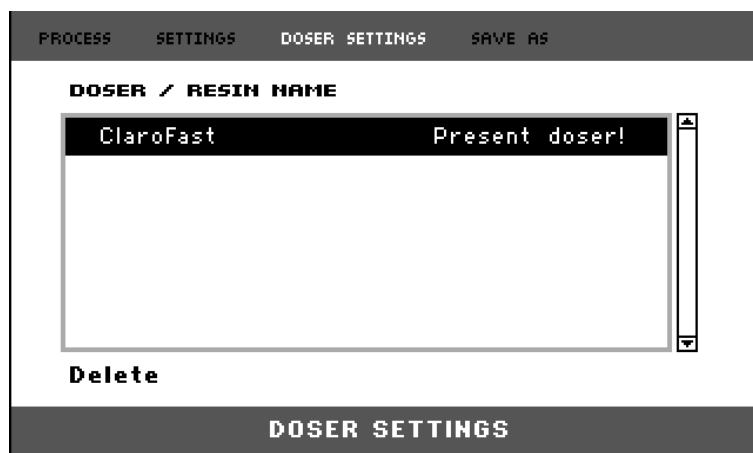

↓ Rășina asociată va fi evidențiată.



Apăsați butonul pentru a evidenția opțiunea *DELETE* (Ștergere) din partea de jos a meniului.

↓



↓



Apăsați butonul pentru a șterge asocierea rășinii.



## Setarea modului de operare

Pentru a schimba modul de operare:

Din meniul *EXTENSIONS* (Extensii):



Rotiți butonul pentru a evidenția *Operation mode* (Mod de operare).



Apăsați butonul pentru a activa meniul *OPERATION MODE PARAMETERS* (Parametri mod de operare).

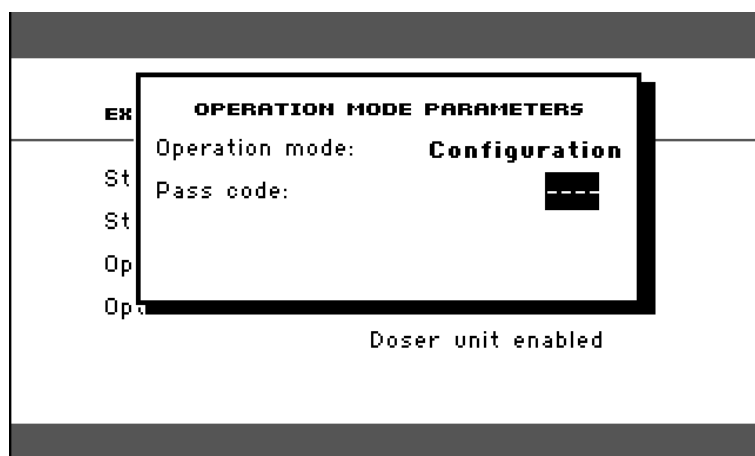

Rotiți butonul pentru a evidenția *Pass code* (Codul de acces).



Apăsați butonul pentru a selecta *Pass code* (Codul de acces).

Introduceți codul de acces:

Rotiți butonul pentru a modifica cifrele.

Apăsați tasta în sus pentru a deplasa cursorul o poziție spre stânga. Apăsați tasta în jos pentru a deplasa cursorul o poziție spre dreapta.

(Codul de acces implicit este „2750”).



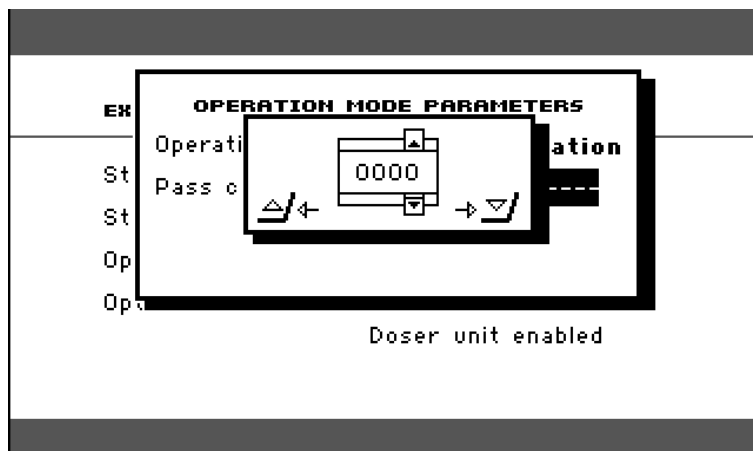

Apăsați butonul pentru a accepta *codul de acces*.

Modul de operare poate fi acum schimbat și un nou cod de acces poate fi setat.



Apăsați butonul pentru a activa meniul *SELECT OPERATION MODE* (Selectare mod de operare).

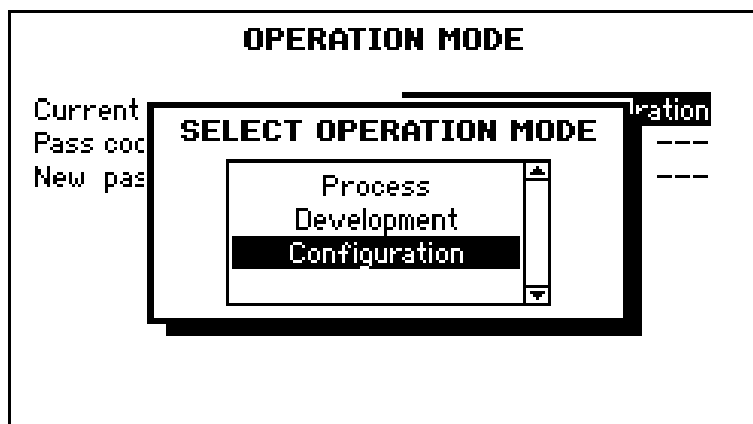

Rotiți butonul pentru a evidenția modul de operare.



Apăsați butonul pentru a accepta modul de operare modificat.



**NOTĂ**

Nu uitați să notați noul cod de acces, deoarece setările nu mai pot fi modificate fără codul de acces.

## **2. Cunoștințele împărtășite de Struers**

Înglobarea materialografică poate fi privită drept un proces ajutător care contribuie la procesul de pregătire mecanică și la testul final. Înțelegerea diferitelor caracteristici ale materialelor de înglobare și capacitatea de a evalua nevoia de înglobare sunt esențiale pentru a obține probe ușor de manipulat și de curățat și pentru a oferi un aspect corespunzător unui strat de protecție sau unei muchii.

Pentru informații suplimentare, consultați secțiunea referitoare la [înglobare](#) pe site-ul web Struers.

### 3. Ghidul practic pentru înglobarea la cald

Date și recomandări utile referitoare la înglobare sunt disponibile în [Ghidul practic Struers pentru înglobarea la cald](#) (livrat împreună cu mașina CitoPress) sau pe site-ul web Struers <http://www.struers.com>, secțiunea **Cunoștințe**.

### 4. Accesorii

Consultați site-ul [www.struers.com](http://www.struers.com) pentru detalii privind gamele disponibile.







### 5. Consumabile

Se recomandă utilizarea consumabilelor pentru înglobare de la Struers.

Alte produse (de exemplu, lichide de răcire în scopuri de recirculare) pot conține solvenți agresivi care dizolvă, de exemplu, garniturile din cauciuc. Garanția nu poate acoperi componentele defecte ale mașinii (de ex. garnituri și tuburi), în cazurile în care defecțiunea poate fi asociată direct cu utilizarea de consumabile care nu sunt furnizate de Struers.

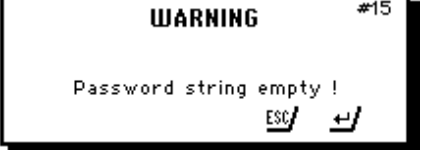
Consultați site-ul [www.struers.com](http://www.struers.com) pentru detalii privind gamele disponibile.

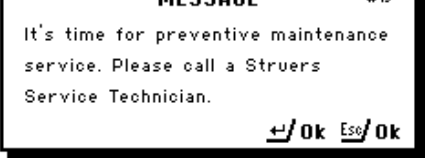
## 6. Depanare

Afișaj/eroare	Cauză	Acțiune
<b>Mesaj de eroare</b>		
	<p>În baza de date pot fi memorate 2 metode.</p> <p>(15 metode atunci când este achiziționată și activată opțiunea Database [Bază de date]).</p>	<p>Pentru a salva o metodă nouă, ștergeți o metodă veche.</p> <p>(Activați opțiunea Database [Bază de date]).</p>
	<p>Eroare de presiune la mișcarea pistonului.</p> <p>(CitoPress-30: mesajul va indica dacă problema apare la Unitatea 1 sau la Unitatea 2)</p>	<p>Contactați departamentul de service Struers.</p>
	<p>Nu există cifre în parola salvată.</p>	<p>Apăsați ESC și introduceți 4 cifre pentru parolă.</p>
	<p>Eroare temperatură, unitate de înglobare.</p> <p>(CitoPress-30: mesajul va indica dacă problema apare la Unitatea 1 sau la Unitatea 2)</p>	<p>Contactați departamentul de service Struers.</p>
	<p>S-a apăsat pe START și nu a fost detectat niciun cilindru.</p>	<p>Verificați dacă cilindrul este montat corect.</p> <p>Dacă eroarea persistă, contactați departamentul de service Struers.</p>
	<p>Memento pentru efectuarea lucrărilor de întreținere preventivă.</p>	<p>Intervalul setat a expirat.</p>
	<p>Parametrii de proces sunt afișați la apăsarea tastei ENTER, în timpul rulării unui proces.</p>	<p>Pentru a șterge mesajul, apăsați din nou pe ENTER.</p>
		<p>Opriiți mașina CitoPress și apoi porniți-o.</p> <p>Dacă acest lucru nu ajută, contactați departamentul de service Struers.</p>

Afișaj/eroare	Cauză	A acțiune
<p><b>ERROR</b> #27 P.O.S.T. Main supply voltage too high!</p>		<p>Opriti mașina CitoPress și apoi porniți-o.</p> <p>Dacă acest lucru nu ajută, contactați departamentul de service Struers.</p>
<p><b>ERROR</b> #28 P.O.S.T. PCB voltage out of range!</p>	Supratensiune	<p>Opriti mașina CitoPress și apoi porniți-o.</p> <p>Dacă acest lucru nu ajută, contactați departamentul de service Struers.</p>
<p><b>ERROR</b> #29 P.O.S.T. Trafo OVERLOAD!</p>		<p>Opriti mașina CitoPress, așteptați 5 minute, apoi porniți-o.</p> <p>Dacă acest lucru nu ajută, contactați departamentul de service Struers.</p>
<p><b>WARNING</b> #30 No cooling! Do not open top closure. Please check connection Esc/Ok</p>	<p>Răcire insuficientă sau absentă.</p> <p>(CitoPress-30: mesajul va indica dacă problema apare la Unitatea 1 sau la Unitatea 2)</p>	<p>Verificați racordurile pentru apa de răcire.</p> <p>Dacă eroarea este afișată în continuare, contactați un tehnician Struers.</p>
<p><b>ERROR</b> #37 Doser unit not found! ↵/Restart Esc/Cancel</p>	Unitatea CitoDoser a fost îndepărtată înainte de a fi configurată.	Înlocuiți unitatea CitoDoser și selectați o rășină pentru unitatea de dozare.
<p><b>WARNING</b> #38 Top closure not tightened!</p>	S-a apăsat pe START, iar duza CitoDoser este poziționată pe cilindru.	Îndepărtați duza CitoDoser și strângeți capacul superior.
<p><b>ERROR</b> #40 Hydraulic system overload Esc/Ok</p>	Această eroare este afișată în cazul în care curentul electric al pompei hidraulice depășește limitele (22 Amp).	
<p><b>MESSAGE</b> #43 Main supply voltage too low! ↵/Ok Esc/Later</p>	Tensiune de alimentare joasă la pornirea procesului.	<p>Opriti mașina CitoPress și apoi porniți-o.</p> <p>Dacă acest lucru nu ajută, contactați departamentul de service Struers.</p>

Afișaj/eroare	Cauză	Acțiune
<p><b>MESSAGE</b> #47</p> <p>It's time to change the hydraulic oil. Please call a Struers Service Technician.</p> <p> / <b>Ok</b></p>	Memento pentru schimbarea uleiului hidraulic.	Intervalul setat a expirat.
<p><b>MESSAGE</b> #48</p> <p>It's time for cleaning under the Lower Ram</p> <p> / <b>Ok</b></p>	Memento pentru curățarea zonei de sub pistonul inferior.	Intervalul setat a expirat.
<p><b>WARNING</b> #49</p> <p>Top closure, mount and cylinder may be hot</p> <p> / <b>Ok</b></p>	Procesul de înglobare a fost oprit manual, iar elementele menționate pot fi fierbinți.	Capacul superior, montura și cilindrul pot fi fierbinți și trebuie lăsați să se răcească. Înainte de a demonta unitatea de înglobare, asigurați-vă că s-a răcit suficient pentru a fi manipulată.
<p><b>WARNING</b> #50</p> <p><b>Processing error:</b> <b>Heating unit failure!</b></p> <p> / <b>Ok</b>  / <b>Later</b></p>	Eroare de procesare: Defecțiune a unității de încălzire.	Unitatea de încălzire a eșuat. Contactați departamentul de service Struers.

<b>Semnale acustice</b>		
Bip lung.	Comanda nu poate fi acceptată.	Consultați secțiunea <i>Funcționarea de bază</i> din manual.
Patru bipuri duble.	Există o eroare.	Consultați mesajul de eroare.
<b>Problemele mașinii</b>		
Procesul nu pornește. Sunt afișate simboluri ciudate sau lipsește un rând de pe ecran.	Timpul de încălzire și timpul de răcire sunt setați la zero. Mașina a fost oprită și apoi repornită în interval de 5 secunde.	Setați timpii corecți. Opriti mașina și așteptați 5 secunde înainte de a o reporni.
Procesul nu pornește.	Timpul de încălzire și timpul de răcire sunt setați la zero.	Setați timpii corecți.
Compresie insuficientă.	Setare incorectă pentru forță/presiune.	Setați parametrul corect. Forța trebuie să fie de min. 50 bari/800psi.
	Configurarea incorectă a diametrului cilindrului.	Verificați configurația.
	Unitate incorectă pentru forță sau presiune.	Contactați departamentul de service Struers.
Încălzire insuficientă.	Setarea incorectă a timpului de preîncălzire sau încălzire.	Setați parametrii corecți.
	Unitate de temperatură incorectă setată.	Contactați departamentul de service Struers. Verificați configurația.
Răcire insuficientă.	Setarea incorectă a timpului de răcire.	Setați parametrul corect.
	Setarea incorectă a vitezei de răcire.	
	Unitate de temperatură incorect setată.	Verificați configurația.
	Robinetul principal care furnizează apa de răcire este închis sau nu este deschis suficient.	Deschideți robinetul.
	Filtrul de la racordul de admisie a apei este blocat.	Curățați filtrul.
	Cantitate insuficientă de apă în unitatea de răcire și recirculare. Apa este prea fierbinte.	Umpleți până la nivelul corect de apă. Consultați secțiunea: <i>Întreținere</i> .
	Depuneri de calcar în bobina de răcire.	Consultați secțiunea <a href="#">Decalcifierea bobinei de răcire</a> din <a href="#">Întreținerea de rutină</a> .
	Avarie la sistemul de răcire.	Contactați departamentul de service Struers.
Apa de răcire se scurge sub mașină.	Racordul rapid nu este montat corect.	Îndepărtați capacul unității de înglobare și verificați conexiunile racordului rapid.



Capacul superior nu poate fi înfiletat pe cilindrul de înglobare.		
	Capacul superior nu este montat corect.	Apăsați capacul superior, rotind în sens antiorar până auziți un clic. Pentru a-l închide: Apăsați capacul superior, rotind în sens orar până se închide complet.
	Pistonul superior este prea fierbinte.	Lăsați capacul superior și pistonul superior să se răcească. Reduceți temperatura de înglobare.
	Material de înglobare întărit în interiorul cilindrului de înglobare.	Curățați cilindrul de înglobare cu o perie de sârmă de alamă.
	Material de înglobare întărit pe suprafața cilindrică a pistonului superior.	Curățați pistonul cu racleta furnizată.
	Capacul superior a fost scăpat pe podea/masă, provocând o umflătură pe marginea pistonului.	Înlocuiți pistonul superior.
	Brațul pivotant s-a strâmbat.	Contactați un tehnician de service Struers. Între timp, presa de înglobare poate fi utilizată fără brațul pivotant.
	Deteriorarea îmbinării filetate a capacul superior sau a pistonului superior.	Îndepărtați pistonul superior de pe capacul superior (consultați instrucțiunile din secțiunea <a href="#">Întreținere</a> ). Încercați cele două proceduri de mai jos pentru a identifica problema: <ul style="list-style-type: none"> <li>▪ Încercați să montați capacul superior fără pistonul superior. Dacă nu este posibil, contactați departamentul de service Struers.</li> <li>▪ Încercați să introduceți pistonul superior deconectat în cilindrul de înglobare. Dacă nu este posibil, contactați departamentul de service Struers.</li> </ul>
Capacul superior nu poate fi înșurubat complet.	Murdărie pe filetele capacul superior și ale cilindrului de înglobare.	Curățați filetele. Utilizați doar o pulbere lubrifiantă uscată.
	Discul pentru termoizolație, montat în partea de sus a pistonului superior are un diametru mai mare decât pistonul superior.	Contactați departamentul de service Struers.

<p>Capacul superior nu poate fi desfăcut.</p>	<p>Material de înglobare întărit pe suprafața cilindrică a pistonului superior.</p> <p>Murdărie pe filetele capacului superior.</p>	<p>Pentru a desface capacul superior:</p> <ul style="list-style-type: none"><li>▪ Deplasați pistonul superior în sus și în jos de câteva ori.</li></ul> <p>Dacă acest lucru nu ajută:</p> <ul style="list-style-type: none"><li>▪ Porniți încălzirea timp de 1 minut.</li></ul> <p>Dacă acest lucru nu ajută:</p> <ul style="list-style-type: none"><li>- Setează forța sau presiunea la zero.</li><li>- Setează timpul de încălzire și timpul de răcire la 15 minute.</li></ul> <ul style="list-style-type: none"><li>▪ Finalizați un proces de înglobare.</li></ul> <p>Dacă acest lucru nu ajută:</p> <ul style="list-style-type: none"><li>▪ Demontați cele două mânere de pe capacul superior.</li><li>▪ Îndepărtați capacul din plastic de pe capacul superior (consultați secțiunea <a href="#">Întreținere</a>).</li><li>▪ Desfaceți capacul superior cu ajutorul unei chei-furcă.</li></ul>
<p>Suportul are margini ascuțite care poate deteriora suprafața de șlefuit/polișat.</p>		<p>Înlocuiți pistonul inferior cu un <i>piston teșit</i> (opțional).</p> 

## 7. Service

Struers recomandă efectuarea unei verificări de service regulate, în fiecare an sau la fiecare 1500 de ore de utilizare.

Struers oferă o gamă de planuri de întreținere cuprinzătoare pentru a răspunde cerințelor clienților noștri. Această gamă de servicii este denumită **ServiceGuard**.

Planurile de întreținere includ inspecția echipamentelor, înlocuirea pieselor uzate, reglaje/calibrări pentru operare optimă și un test funcțional final.



**NOTĂ:**

Lucrările de service pot fi efectuate doar de către un inginer Struers sau de către un tehnician calificat (electromecanică, electronică, mecanică, pneumatică etc.).

Contactați departamentul de service Struers pentru informații.

### Meniurile de Service (Service)

Mașina CitoPress include meniuri pentru lucrări de service efectuate de către operator, care furnizează informații importante despre istoricul de funcționare și despre starea actuală de funcționare a mașinii. În plus, acestea asigură o funcție de golire a unității CitoDoser.

#### Accesarea meniurilor de Service (Service)

Din meniul principal, evidențiați și apoi selectați elementul de meniu Service (Service).

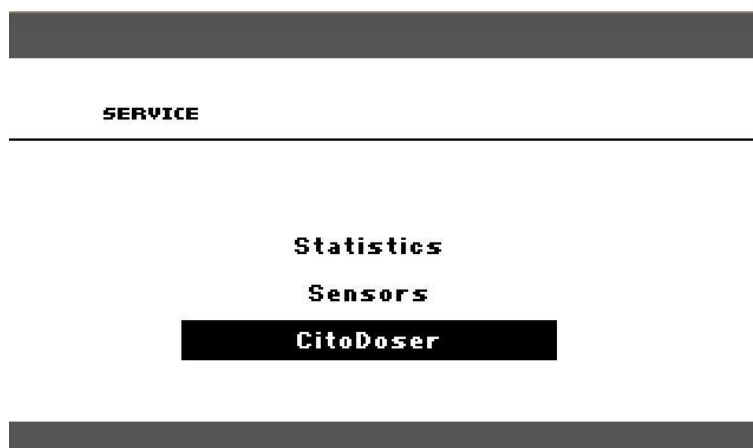

Când meniul Service (Service) se deschide, sunt disponibile trei elemente de meniu Statistics (Statistici), Sensors (Senzori) și CitoDoser).

Pentru a accesa aceste elemente de meniu, evidențiați-le mai întâi și apoi selectați-le.

*Meniul Statistics (Statistici)*

Mașina CitoPress măsoară și înregistrează informațiile statistice despre funcționarea acesteia, iar aceste date sunt afișate în fereastra Statistics (Statistici). Tabelul de mai jos furnizează informații despre aceste date statistice.

Element	Afișaj
<b>Statistici</b>	
Număr de serie	(număr)
Versiune software	(număr)
Versiune bază de date	(număr)
Versiune bootloader	(număr)
<b>UTILIZARE TOTALĂ</b>	
Timp total de operare	(ore)
Timp total de funcționare a motorului hidraulic stâng	(ore)
Timp total de funcționare a motorului hidraulic drept (opțional).	(ore)
Timp de funcționare a elementului de încălzire stâng	(ore)/(suma tuturor unităților)
Timp de funcționare a elementului de încălzire drept (opțional).	(ore)/(suma tuturor unităților)
Număr de operații de pornire/oprire	(contor)
Număr de operații de răcire pe partea stângă.	(contor)
Număr de operații de răcire pe partea dreaptă (opțional).	(contor)
Număr de activări CitoDoser (opțional).	(contor)

Element	Afișaj
<b>Statistici DE LA ULTIMA RESETARE (resetarea individuală a fiecărui parametru)</b>	
Timp total de operare	(ore)
Timp de operare de la ultima lucrare de service	(ore)
Timp total de funcționare a motorului hidraulic stâng	(ore)
Timp total de funcționare a motorului hidraulic drept (opțional).	(ore)
Timp de funcționare a elementului de încălzire stâng	(ore) /(suma tuturor unităților)
Timp de funcționare a elementului de încălzire drept (opțional).	(ore) /(suma tuturor unităților)
Număr de operații de pornire/oprire	(contor)
Număr de activări a răcirii pe partea stângă	(contor)
Număr de activări a răcirii pe partea stângă (opțional).	(contor)
Număr de activări CitoDoser (opțional).	(contor)

Meniul Sensors (Senzori)

Mașina CitoPress este prevăzută cu o serie de senzori. Datele în timp real, provenite de la acești senzori, sunt afișate pe ecranul Sensors (Senzori). Tabelul de mai jos furnizează informații despre aceste date ale senzorilor.

Senzor	Afișaj
<b>TENSIUNI PCB</b>	
Versiune PCB principală	ADC + volți
+DC	ADC + volți
+24 VCC	ADC + volți
+12 VDC	ADC + volți
+9,8 VDC	ADC + volți
+3,3 VDC	ADC + volți
-22 VDC	ADC + volți
Contrast LCD	ADC + volți
Suprasarcină transformator	Da/Nu
<b>IEȘIRI PCB</b>	
Recirculare	OK/scurtcircuitat
LED stânga	OK/scurtcircuitat
LED dreapta	OK/scurtcircuitat
Relev pentru încălzirea unității din stânga	OK/scurtcircuitat
Relev pentru încălzirea unității din dreapta (opțional).	OK/scurtcircuitat
Valvă pentru răcirea unității din stânga	OK/scurtcircuitat
Valvă pentru răcirea unității din dreapta (opțional).	OK/scurtcircuitat
Relev pentru selectorul pompei.	OK/scurtcircuitat
Relev pentru selectorul de tensiune.	OK/scurtcircuitat
Motorul pompei în unitatea de dozare (opțional).	OK/scurtcircuitat
Service RS232	Conectat/neconectat

Senzor	Afișaj
<b>Unitate de înglobare</b>	
Dimensiune cilindru stâng	ADC+ (mm sau inch)
Temperatură cilindru stâng	ADC + (°C)
Presiune ulei cilindru stâng	ADC + (bari)
Dimensiune cilindru drept (opțional).	(mm sau inch)
Temperatură cilindru drept (opțional).	ADC + (°C)
Presiune ulei cilindru drept (opțional).	(bari)
Curent pompă hidraulică	(ADC + amperi) (medie)
Tensiune pompă hidraulică	(ADC + +DC volți) (medie)
<b>TENSIUNE DE ALIMENTARE</b>	
Tensiune de alimentare la pornire.	ADC + volți
Tensiune de alimentare curentă.	ADC + volți
Tensiune minimă (200 de ore).	ADC + volți (rubrică ce indică 200 de ore de funcționare)
Tensiune maximă (200 de ore).	ADC + volți (rubrică ce indică 200 de ore de funcționare)
<b>CitoDoser (opțional)</b>	
Senzor de poziție stânga	(valoare ADC + activ/inactiv)
Senzor de poziție dreapta	(valoare ADC + activ/inactiv)
PCB-ID.	(valoare ADC + versiunea x)
Număr RFID	Număr
Conexiune motor	OK/scurtcircuitat

*Meniul Doser (Unitate de dozare)* Atunci când unitatea CitoDoser opțională este montată pe CitoPress, opțiunea de meniu *Doser (Unitate de dozare)* se utilizează în momentul evacuării rășinii din unitatea de dozare.





## 8. Piese de schimb și diagrame

Pentru informații suplimentare sau pentru a verifica disponibilitatea pieselor de schimb, contactați departamentul de service Struers local. Informațiile de contact sunt disponibile pe site-ul web [Struers.com](http://Struers.com).

### Diagrame

CitoPress-15

Diagramă bloc .....	15733050
Diagrama sistemului de apă.....	15731001
Diagrama hidraulică .....	15731000

CitoPress-30

Diagramă bloc .....	15743050
Diagrama sistemului de apă.....	15741001
Diagrama hidraulică .....	15741000

Consultați paginile următoare.



A

B

C

D

E

F

Water supply (fresh or Cooli)

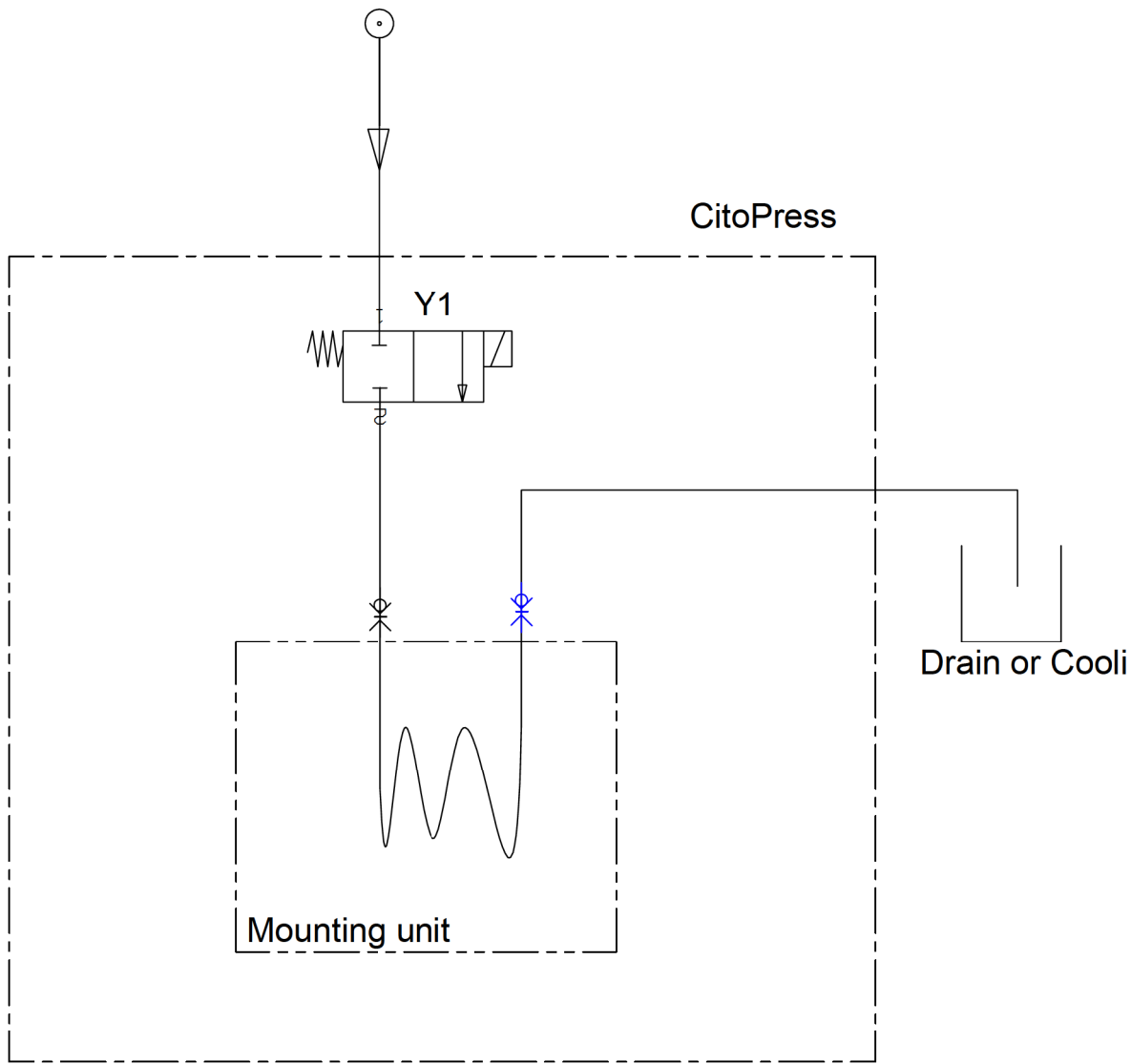

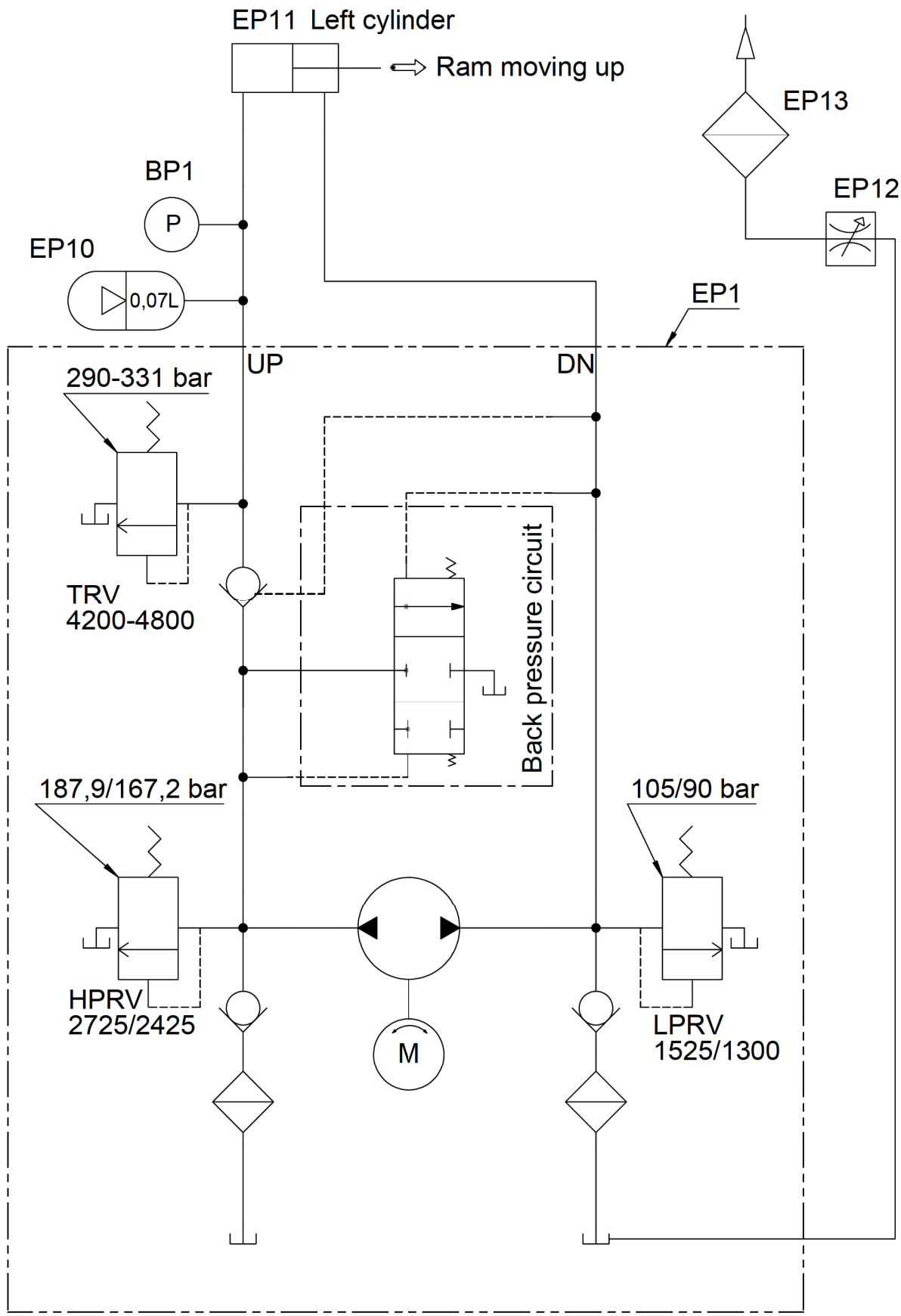

A	2018-10-05			JLI	2018-10-05	THF
Rev	Crea. date yyyy-mm-dd	Revision description		Draw. Init	Appr. date yyyy-mm-dd	Appr. Init
<p>Pederstrupvej 84 DK-2750 Ballerup Copenhagen Denmark Phone: +45 44600 800 Fax: +45 44600 804</p>	<p>Material:</p>	<p>Scale: <b>1:1</b></p>	<p>Format: <b>A4</b></p>	<p>Tolerance: DS/ISO 2768 -</p>		<p>Weight : g</p>
	<p>ID: <b>15731001</b> Description: <b>Water diagram</b></p>		<p>Sheet 1 of 1</p>		<p>Rev: <b>A</b></p>	



D	2019-03-22	Valve symbol changed. Vol. for accumulator added	JLI	2019-03-22	POP
A	2006-07-28		BMJ		
Rev	Crea. date yyyy-mm-dd	Revision description	Draw. Init	Appr. date yyyy-mm-dd	Appr. Init
F	 Pederstrupvej 84 DK-2750 Ballerup Copenhagen Denmark Phone: +45 44600 800 Fax: +45 44600 804	Material:	Scale: <b>1:5</b>	Format: <b>A4</b>	Tolerance: DS/ISO 2768 - Weight: g
		ID:	Description: <b>15731000 Hydraulic diagram, CitoPress-1/-5/-10/-15</b>	Sheet 1 of 1	Rev: <b>D</b>

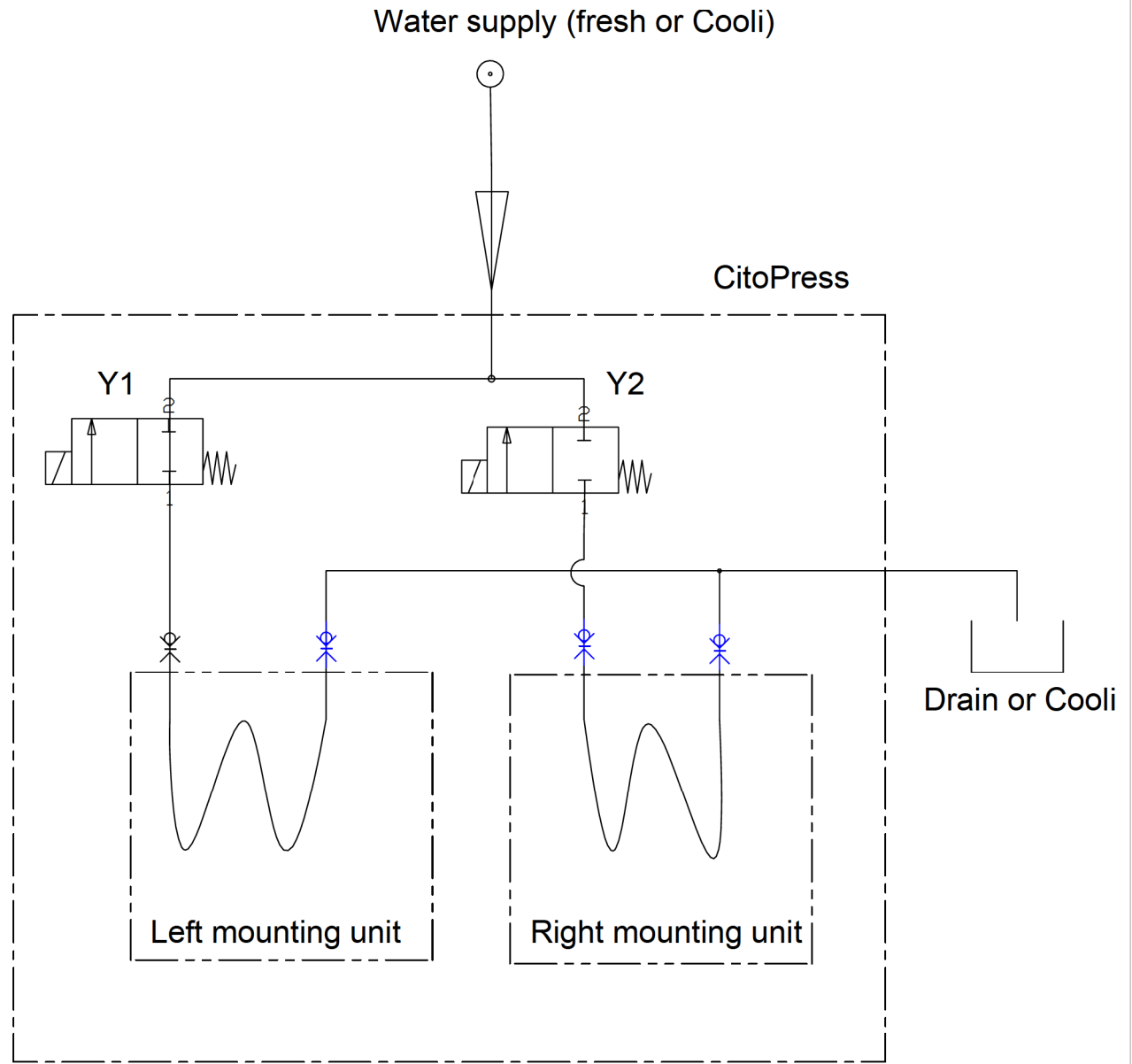



A	2018-10-05		JLI	2018-10-05	THF
Rev	Crea. date yyyy-mm-dd	Revision description	Draw. Init	Appr. date yyyy-mm-dd	Appr. Init
F	 Pederstrupvej 84 DK-2750 Ballerup Copenhagen Denmark Phone: +45 44600 800 Fax: +45 44600 804	Material:	Scale: <b>1:1</b>	Format: <b>A4</b>	Tolerance: DS/ISO 2768 - Weight : g
		ID:	Description: <b>15741001 Water diagram</b>	Sheet 1 of 1	Rev: <b>A</b>

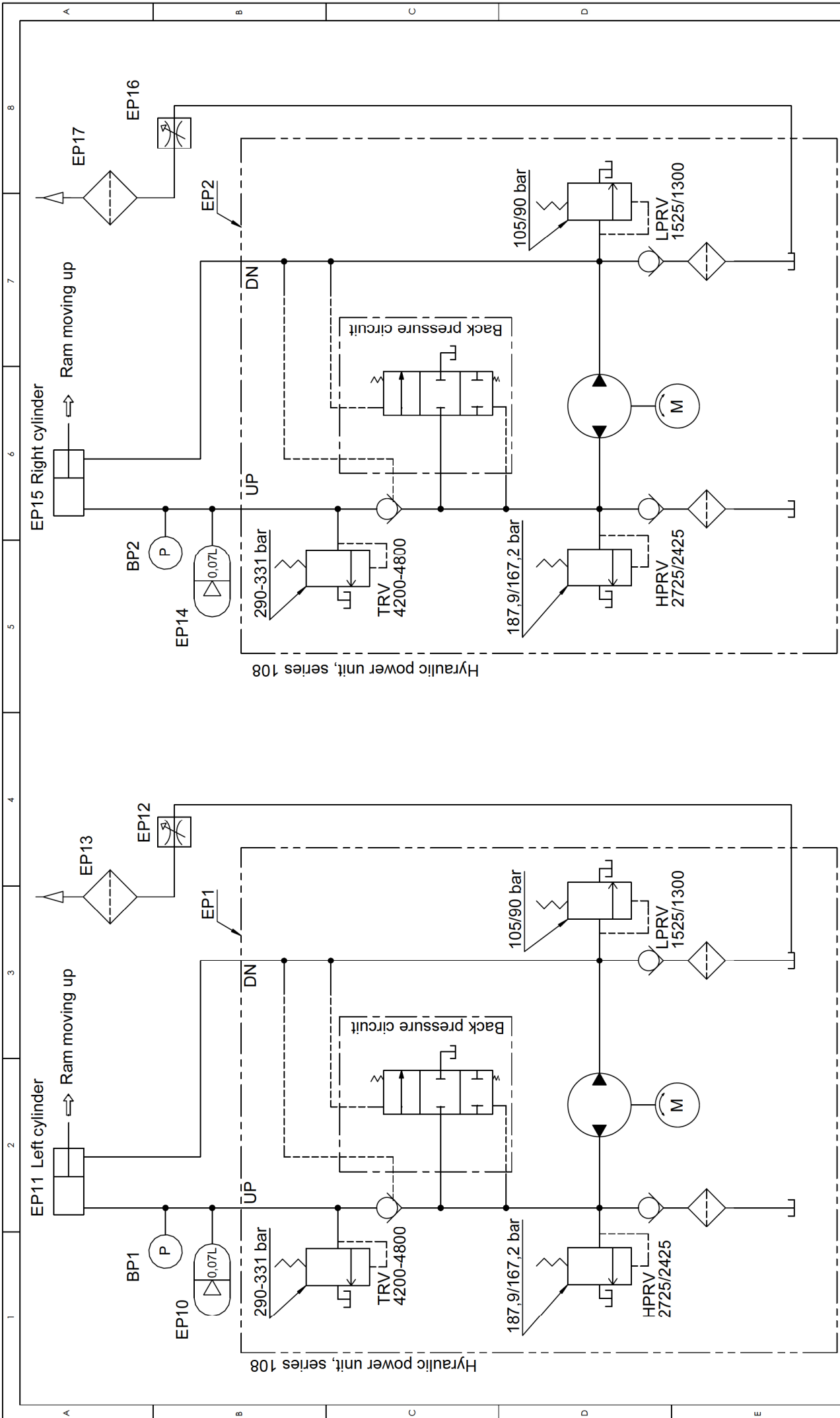

D	2019-03-22	Valve symbol changed. Vol. for accumulator added	JLI	2019-03-22	POP
A	2006-07-28		BMJ	2006-07-28	JLI
Revision	Creation date	Revision description	Draw. Init	Appr. date	Appr. Init
	yyyy-mm-dd			yyyy-mm-dd	
		Material:	Scale:	Format:	Tolerance: DS/ISO 2768-
			1:5	A3	Weight:
ID:			Description:		
 Pedestalsvej 84 DK-2750 Ballerup/Copenhagen Phone +45 44 600 800 Fax: +45 44 600 804			<b>15741000 Hydraulic diagram, CitoPress-20/30</b> Sheet 1 of 1 Rev: <b>D</b>		

## 9. Informații legale și de reglementare

### Aviz FCC

Acest echipament a fost testat și s-a constatat că respectă limitele pentru un dispozitiv digital clasa A, conform Părții 15 a Regulilor FCC. Aceste limite sunt concepute pentru a asigura o protecție rezonabilă împotriva interferențelor nocive atunci când echipamentul este utilizat într-un mediu comercial. Acest echipament generează, utilizează și poate emite unde de radiofrecvență și, dacă nu este instalat și utilizat în conformitate cu manualul de utilizare, poate provoca interferențe nocive cu instalațiile de radiocomunicații. Este posibil ca utilizarea acestui echipament într-o zonă rezidențială să provoace interferențe nocive, caz în care utilizatorul va trebui să remedieze interferențele pe propria cheltuială.

În conformitate cu Partea 15.21 a Regulilor FCC, orice modificări aduse acestui produs, care nu sunt aprobate în mod expres de către Struers ApS, pot provoca interferențe radio nocive și să anuleze autoritatea utilizatorului de a utiliza echipamentul.



## 10. Date tehnice

Subiect		Specificații	
		Metric/Internațional	SUA
<b>Specificații pentru înglobare</b>			
Unități de înglobare (opțional)	Diametru	25, 30, 40, 50 mm	1¼", 1½"
Compresie	Forță asupra tijei pistonului	50–350* bari în trepte de 25 de bari	725 - 5076* psi în trepte de 363 psi
		 <b>NOTĂ</b> Atunci când se utilizează un cilindru cu diametrul de 50 mm, presiunea maximă este limitată la 250 bari / 3.625 psi.	
Încălzire (cu presiunea pornită)	Temperatură	120 / 150 / 180 °C	248 / 302 / 356 °F
	Timp	Variabil între 1 și 15 minute	
Răcire (cu presiunea pornită)	Timp	Variabil între 1 și 15 minute	
	Viteză	Ridicat:	Debit complet (4,8 l/min.)
Dozare (pe baza unității CitoDoser opționale)		Mediu:	20 % din debitul complet (0,96 l/min.)
		Scăzut:	3 % din debitul complet (0,14 l/min.)
		20-150 %	
<b>Specificații fizice</b>			
Alimentare cu apă	Apă de la robinet		
	Presiune pentru apa de la robinet	1 - 6 bari	14,5 - 87 psi
	Admisie	ø ¾"	ø ¾"
	Evacuare	ø 10 mm	0.4"
Alimentare cu energie electrică și consum de putere	<b>Tensiune/frecvență</b>	<b>200-240 V / 50-60 Hz</b>	<b>100-120 V / 50-60 Hz</b>
	Faze putere	Monofazat (N+L1+PE) sau bifazat (L1+L2+PE)	
	<b>Consum de energie:</b>	<b>la 200-240 V / 50-60 Hz</b>	<b>la 100-120 V / 50-60 Hz</b>
	Ralanti	8 W	8 W
	Max. (CitoPress-15)	1300 W	1300 W
	Max. (CitoPress-30)	2300 W	1300 W
	Curent (CitoPress-15)	5,6 A	13 A
	Curent (CitoPress-30)	10A	13 A
Întreruptor circuit curent rezidual	Se recomandă tipul A, 30 mA (sau superior)		

Subiect		Specificații	
		Metric/Internațional	SUA
Dimensiuni și greutate	Lățime (CitoPress-15)	480 mm	19"
	Lățime (CitoPress-30)	550 mm	21.5"
	Adâncime	560 mm	22"
	Înălțime (unitate de înglobare și capac superior instalate)	450 mm	17.7"
	Înălțime (inclusiv CitoDoser)	550 mm	21.5"
	Greutate (CitoPress-15)	34 kg	75 lbs
	Greutate (CitoPress-30)	48 kg	106 lbs
	Greutate (CitoDoser)	3,1 kg	7 lbs
<b>Specificații conform standardelor</b>			
Standarde de siguranță.	Consultați Declarația de conformitate		
<b>Specificații de mediu</b>			
Niveluri de zgomot <sup>3</sup>	Ralanti	0 dB (A)	
	Nivelul de presiune acustică ponderat A la stațiile de lucru	LpA = 61,5 dB(A) (valoare măsurată) K = 4 dB(A) Măsurători efectuate în conformitate cu EN ISO 11202.	
Mediu de operare	Temperatură (de funcționare)	5–40 °C	41-104 °F
	Umiditate	< 85 % Umiditate relativă, fără condensare	
<b>Condiții de depozitare</b>	Temperatură	-25 – 55°C	-13 – 131°F
	Umiditate	< 95 % Umiditate relativă, fără condensare	
<b>Specificații interfață</b>			
Comenzi	Suport tactil, buton de rotit/apăsă		
Ecran LCD cu lumină de fundal LED albă	5.2"		

<sup>3</sup>Nivel de zgomot: Cifrele menționate sunt niveluri de emisii și nu sunt neapărat niveluri de lucru în siguranță. Cu toate că există o corelație între emisii și nivelurile de expunere, aceasta nu poate fi utilizată în mod fiabil pentru a determina dacă sunt necesare sau nu măsuri de precauție suplimentare. Factorii care influențează nivelul efectiv de expunere a muncitorilor includ caracteristici precum sala de lucru, celelalte surse de zgomot etc., adică numărul de mașini și de procese adiacente suplimentare. De asemenea, nivelul de expunere admis poate varia în funcție de țară. Totuși, aceste informații îi permit utilizatorului mașinii să evalueze mai bine pericolul și riscul.

## CitoPress-5/-15/-30, Listă de verificare înainte de instalare

Citiți instrucțiunile de instalare din manualul de utilizare *înainte* de instalarea mașinii.

### Cerințe de instalare

Masă: - capacitate de a susține cel puțin 60 kg/132 lbs

*Accesorii și consumabile necesare*  
(comandate separat)

Consultați [www.struers.com](http://www.struers.com) pentru detalii privind gamele disponibile.

*Recomandat pentru CitoPress-15/-30*

- Unitatea de răcire și recirculare

### Specificații de ambalare

CitoPress-5/- 15

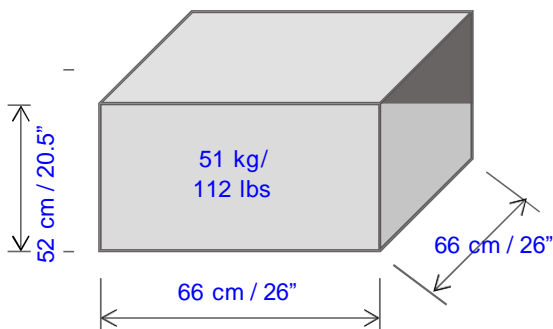

CitoPress-30

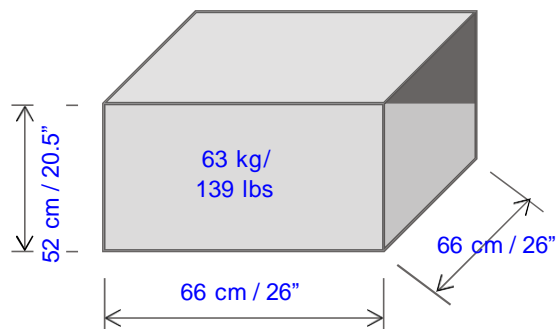

### Amplasare

Mașina trebuie să fie poziționată aproape de sursa de alimentare cu energie electrică. Mașina este concepută pentru a fi așezată pe o masă. Masa trebuie să poată susține cel puțin 60 kg/132 lbs. Masa trebuie să aibă o înălțime de cel puțin 75 cm/30".

## Manipulare, transport și depozitare

- Ridicați CitoPress ținând de dedesubtul bazei mașinii, de partea stângă și de partea dreaptă.
- Ridicați mașina pe masă.
- Ridicați partea din față a mașinii și deplasați-o cu atenție în poziție.
- Verificați dacă mașina este așezată ferm, cu toate cele 4 picioare din cauciuc pe masă.

## Dimensiuni

	CitoPress-5/-15	CitoPress-30	CitoDoser
<b>Lățime:</b>	48 cm / 19"	55 cm / 21.5"	22 cm / 9"
<b>Adâncime:</b>	56 cm / 22"	56 cm / 22"	55 cm / 22"
<b>Înălțime:</b>			11 cm / 4.3"
- Unitate de înglobare și capac superior instalate	45 cm / 17.7"	45 cm / 17.7"	
- Inklusiv CitoDoser	55 cm / 21.5"	55 cm / 21.5"	
<b>Greutate:</b>	34 kg / 75 lbs	48 kg / 106 lbs	3.1 kg / 7 lbs

Amprenta la sol: CitoPress-5/-15

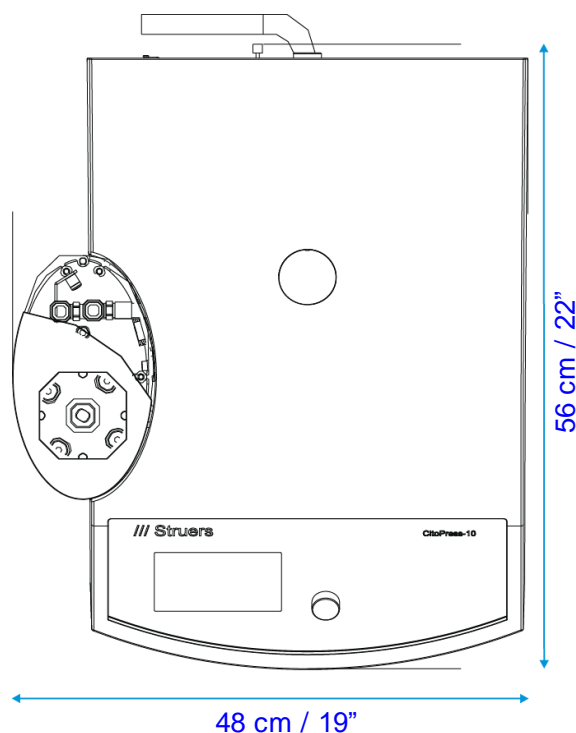

Amprentă la sol: CitoPress-30

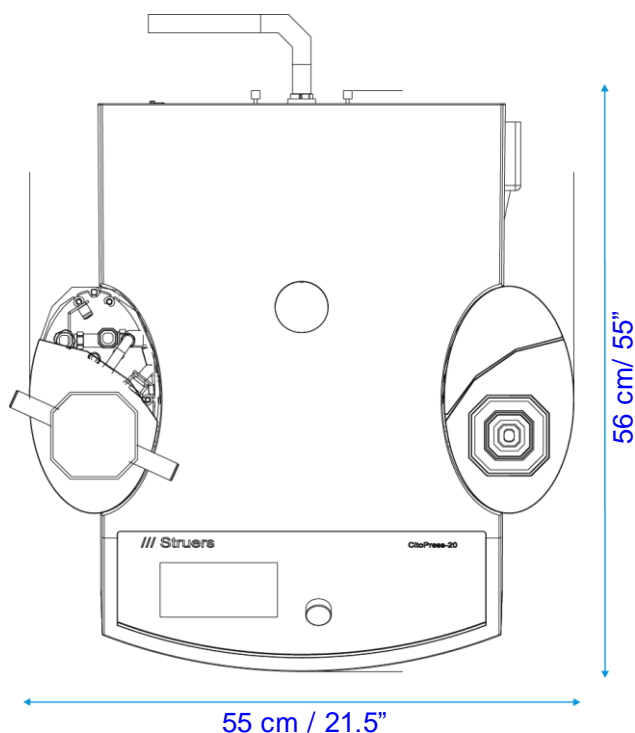

## Spațiu recomandat

- Față:** Spațiu recomandat în față: 100 cm / 40".
- Spate:** Mașina poate fi amplasată lângă perete.
- Verificați dacă în spatele mașinii există spațiu suficient pentru furtunurile de admisie și de evacuare. Aprox. 10 cm / 4"
- Părțile laterale:**
- Verificați dacă există spațiu suficient în lateral pentru a deschide capacele laterale ale unităților de înglobare: minim 20 cm / 8".  
(pe *ambele* părți pentru CitoPress-30).
- Lăsați un spațiu de 22 x 55 cm / 9" x 22" pentru fiecare unitate de bază CitoDoser, în cazul în care se utilizează CitoDoser.
- Deasupra:**
- Verificați dacă există un spațiu de cel puțin 70 cm / 28" deasupra mesei, în cazul în care se utilizează CitoDoser.

## Alimentare cu energie electrică

Mașina este livrată cu 3 tipuri de cabluri de alimentare (lungime 2,5 m/8.2'). Priza de alimentare trebuie să fie ușor accesibilă și trebuie amplasată la 0,6 m - 1,9 m (2½" – 6") deasupra nivelului podelei. (Se recomandă o limită superioară de 1,7 m (5' 6")).

Alimentare cu curent alternativ monofazat

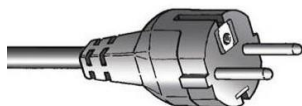

Ștecherul cu 2 pini (ștecher Schuko pentru Europa) este destinat utilizării la conexiunile monofazate.

În cazul în care ștecherul furnizat pentru acest cablu nu este aprobat în țara dumneavoastră, ștecherul trebuie înlocuit cu unul aprobat.



Ștecherul cu 3 pini (ștecher NEMA 5-15P pentru America de Nord) este destinat utilizării la conexiunile monofazate.

În cazul în care ștecherul furnizat pentru acest cablu nu este aprobat în țara dumneavoastră, ștecherul trebuie înlocuit cu unul aprobat.

Alimentare cu curent alternativ bifazat



Ștecherul cu 3 pini (ștecher NEMA 6-15P pentru America de Nord) este destinat utilizării la conexiunile bifazate. (Se recomandă ca acest cablu să fie utilizat împreună cu CitoPress-30).

În cazul în care ștecherul furnizat pentru acest cablu nu este aprobat în țara dumneavoastră, ștecherul trebuie înlocuit cu unul aprobat.

Tabel cu date electrice:

<b>Tensiune/frecvență</b>	<b>100-120V / 50-60 Hz, 200-240 V / 50-60 Hz</b>		
	<b>Detectare automată și comutare automată</b>		
<b>Priză de alimentare</b>	<b>Monofazat (N+L1+PE) sau bifazat (L1+L2+PE)</b> Instalația electrică trebuie să respecte categoria de instalații II.		
	<b>CitoPress-5</b>	<b>CitoPress-15</b>	<b>CitoPress-30</b>
<b>Consum de energie: Ralanti</b>	8 W	8 W	8 W
<b>Putere max.</b> 100-120V 200-240V	1300 W 1300 W	1300 W 1300 W	1300 W 2300 W
<b>Curent, max.</b> 100-120V 200-240V	13 A 5,6 A	13 A 5,6 A	13 A 10 A
<b>Înterruptor circuit curent rezidual</b>	Se recomandă tipul A, 30 mA (sau superior).		

## Alimentare cu apă

**Necesar**

**Opțional**

Mașina este prevăzută cu un furtun de presiune de 2 m / 6.5" pentru racordarea mașinii la sursa de alimentare cu apă.

Presiune apă: 1 - 6 bari / 14.5 - 87 psi

Furtun furnizat:  $\varnothing$  3/4" x 2 m / 6.5' cu conector standard.

Racordarea tubului: Filet de țevi 3/4", conform standardelor britanice

Cu toate acestea, este recomandată conectarea unei unități de răcire și recirculare. Consultați secțiunea Accesorii de la pagina 6 pentru detalii.

## Racord de evacuare a apei – canal de scurgere

**Necesar**

**Opțional**

Mașina este prevăzută cu un furtun de evacuare de 2 m / 6.5'.

Canalul de scurgere a apei evacuate trebuie să se afle sub nivelul mașinii.

## Aer comprimat

**Necesar**

**Opțional**

Nu este necesar.

## Evacuare

**Necesar**

**Opțional**

Nu este necesar.

## Condiții ambientale

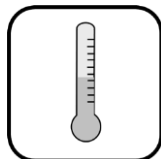

5-40 °C

41-104 °F



Max. 95 %

UMIDITATE RELATIVĂ

## Accesorii și consumabile

Consultați [Broșura CitoPress](#) și [Broșura privind înglobarea la cald](#) pentru detalii privind gamele disponibile.

### Unitatea de răcire și recirculare

#### Recomandat pentru CitoPress-15/-30

Se recomandă un *sistem de răcire Struers 7* cu rezervor de 50 de litri, pompă mică și Cooli-1. Pentru uz intensiv, se recomandă un *sistem de răcire Struers 5* cu rezervor de 100 de litri, pompă mică, Cooli-1 și filtru sac.

*Se recomandă utilizarea consumabilelor Struers.*

*Alte produse (de exemplu, lichide de răcire) pot conține solvenți agresivi care dizolvă, de exemplu, garniturile din cauciuc. Este posibil ca garanția să nu acopere piesele deteriorate ale mașinii (de exemplu, garnituri și tuburi), în cazurile în care deteriorarea poate fi direct legată de utilizarea consumabilelor care nu sunt furnizate de Struers.*



## Declarație de conformitate

Producător	Struers ApS • Pederstrupvej 84 • DK-2750 Ballerup • Danemarca
Denumire	CitoPress-5, CitoPress-15, CitoPress-30
Model	N/A
Funcție	Presă de înglobare la cald
Tip	0577, 0573 și/sau 0574
Cod de catalog:	CitoPress-5: 05776127 CitoPress-15: 05736127 CitoPress-30: 05746127
Nr. de serie	



Modulul H, conform abordării globale



Prin prezenta declarăm că produsul menționat este în conformitate cu următoarele legislații, directive și standarde:

<b>2006/42/CE</b>	EN ISO 12100:2010, EN 60204-1:2018, EN 60204-1-2018/Cor.:2020
<b>2011/65/UE</b>	EN 63000:2018
<b>2014/30/UE</b>	EN 61000-3-2:2014, EN 61000-3-3:2013, EN 61000-6-1:2007, EN 61000-6-3:2007, EN 61000-6-3-A1:2011, EN 61000-6-3-A1-AC:2012
<b>Standarde suplimentare</b>	NFPA 79, FCC 47 CFR Partea 15 Capitolul B

Autorizat pentru întocmirea fișierului tehnic:  
Semnatar autorizat

Data: [Release date]



Pederstrupvej 84  
DK-2750 Ballerup  
Danemarca